

SYSTEMEL®

cuando la calidad **pesa**



Manual de Instalación Guía del Usuario

CUORA® Max ST

Balanza electrónica con impresor de tickets



ACCESOS
DIRECTOS



REPORTES
DE VENTAS



CONEXIÓN
A PC / RED



FECHA
HORA



HASTA 21
USUARIOS



INDICADORES
AUDITIVOS

ES

Edición en Español

Índice

| | | | |
|--|-----------|---|-----------|
| Introducción | 3 | 4. Artículos | 31 |
| Características técnicas generales | 4 | 1. Cambiar precios | 31 |
| Características metrológicas | 4 | 2. Editar/Crear PLU | 32 |
| Desembalando su balanza | 5 | 3. Eliminar PLU | 33 |
| 1. Descripción de partes | 6 | 4. Crear Accesos Directos | 33 |
| 2. Mástil | 6 | 5. Sectores | 34 |
| Antes de empezar | 7 | 1. Editar Sectores | 34 |
| 1. Precauciones iniciales | 7 | 2. Eliminar Sector | 34 |
| 2. Información de seguridad | 8 | 6. Usuarios | 35 |
| 3. Conexión a la red de alimentación | 8 | 1. Editar/Crear | 35 |
| 4. Uso de la batería | 9 | 2. Borrar uno | 35 |
| Visualización y Teclado | 11 | 3. Borrar todos | 35 |
| 1. Visores | 11 | 7. Mensaje Publicitario | 36 |
| 2. Indicadores de estado | 11 | 1. Editar mensaje | 36 |
| 3. Ángulos de visión | 12 | 2. Velocidad de mensaje | 36 |
| 4. Sonido | 12 | 8. Configuración general del equipo | 36 |
| 5. Teclado | 12 | 1. Menú de impresión | 36 |
| 6. Funciones de las teclas | 13 | 1.1. Tipo de papel | 36 |
| Organización del equipo | 15 | 1.2. Calidad Impresión | 36 |
| Funciones Básicas | 16 | 1.3. Desgaste de cabezal | 37 |
| 1. Encender y apagar | 16 | 2. Balanza | 37 |
| 2. Carga de la bandeja receptora | 16 | Actualizar Reloj | 37 |
| 3. Función Tara | 16 | Configuración del código de barras | 38 |
| 4. Acumulación de taras | 17 | Inclusión de códigos de barras en tickets | 39 |
| 5. Ajuste de cero | 17 | Copias de un mismo comprobante | 39 |
| 6. El editor de texto | 18 | Precios permitidos | 39 |
| Funciones de Venta | 19 | Códigos genéricos | 39 |
| 1. Datos de los comprobantes | 19 | 3. Conectividad | 40 |
| 2. Operación del equipo | 19 | 4. Datos del comercio | 41 |
| 1. Formas de convocar a un artículo | 19 | Nombre del Comercio | 41 |
| 2. Diferentes precios para un mismo artículo | 21 | Dirección - Teléfono - Fax | 41 |
| 3. Venta de artículos en modo Ticket | 22 | 5. Moneda | 41 |
| 4. Visualización del total de la venta | 22 | Símbolo monetario | 41 |
| Menú del equipo | 23 | Coma de precio | 41 |
| 1. Menú de usuario | 23 | 9. Memoria | 41 |
| 2. Menú de configuración | 24 | 1. Estado de Memoria | 41 |
| 3. Como navegar en el menú | 24 | 2. Borrar Accesos | 42 |
| Dentro del Menú | 25 | 3. Borrar PLU's | 42 |
| 1. Totales de ventas (por pantalla) | 25 | 4. Borrar Sectores | 42 |
| 1. Total por Vendedor | 25 | 5. Valores de fabrica | 42 |
| 2. Total por Sector | 25 | Impresor | 43 |
| 3. Total por PLU | 26 | 1. Características | 43 |
| 4. Cerrar Ventas | 26 | 2. Tipo de Papel y Formato de Impresión | 43 |
| 2. Reportes de ventas (impresos) | 26 | 3. Cambio de Papel | 44 |
| 1. Ventas por PLU | 26 | Solución de Problemas | 45 |
| 2. Ventas por Sector | 27 | 1. Si su balanza no enciende | 45 |
| 3. Totales por Vendedor | 28 | 2. Si el peso no es estable | 45 |
| 4. Detalle Ventas | 28 | 3. Problemas de impresión | 45 |
| 5. Cerrar Ventas | 28 | Mantenimiento | 45 |
| 3. Listados | 29 | 1. Ajuste | 45 |
| 1. PLUs por Sector | 29 | 2. Limpieza de Equipo | 46 |
| 2. PLUs Desde - Hasta | 30 | 3. Limpieza de Impresor | 46 |
| 3. Listar Secciones | 30 | 4. Desinfección | 46 |
| 4. Listar Accesos | 30 | | |
| 5. Listar Vendedores | 30 | | |
| 6. Listar Usuarios | 31 | | |

Introducción

¡Felicitaciones por haber adquirido una de nuestras Balanzas Electrónicas SYSTEL!
Nuestros productos son el resultado de una larga experiencia de SYSTEL S.A. en Sistemas de Pesaje Electrónico, a bajo costo y con las prestaciones y confiabilidad que Ud. requiere.

Para ello hemos usado materiales de primera calidad, que sumado a las soluciones técnicas implementadas le aseguran una larga vida útil, aún soportando un trato riguroso en ambientes de trabajo hostiles. No obstante, como cualquier instrumento de precisión, debe ser adecuadamente tratado y cuidado.

Es nuestro deseo que este producto, diseñado y construido íntegramente por SYSTEL S.A., se convierta en una valiosa herramienta para su trabajo.

Algunos de nuestros productos



Características generales

CARACTERÍSTICAS FUNCIONALES:

- ✓ Modelo PPID (peso, precio, importe, descripción)
- ✓ 8 000 artículos en memoria
- ✓ Hasta 21 usuarios (4 vendedores en simultáneo)
- ✓ 60 accesos directos a productos (30+30)
- ✓ Programable por teclado y por PC
- ✓ Impresor incorporado de ticket
- ✓ Ajuste de calidad de impresión
- ✓ Fecha y hora en ticket y reportes
- ✓ Funciones Cero y Tara
- ✓ Cómputo de pago y vuelto
- ✓ Suma de artículos pesables y no pesables
- ✓ Consulta permanente de totales de venta
- ✓ Memorias protegidas ante corte de energía
- ✓ Información de detección de errores
- ✓ Configuración por clave personal para 21 usuarios
- ✓ Usuarios con roles/perfiles programables
- ✓ Reportes de ventas impresos y por pantalla
- ✓ Comunicación en red

NOTA: los símbolos "\$" y "kg" utilizados en este manual son representativos y pueden variar en el equipo acorde al país de destino.

CARACTERÍSTICAS TÉCNICAS:

- ✓ Capacidades de 15 kg, 30 kg, 30 lb y 60 lb (opcionales)
- ✓ Comunicación a PC por puerto USB
- ✓ Cabezal de impresión de 50,8 mm (2")
- ✓ Papel Térmico Continuo de 57 mm de ancho
- ✓ Teclado con membrana de alta duración
- ✓ Bandeja de acero inoxidable de 240 x 365 mm
- ✓ Visor LCD retroiluminado
- ✓ Indicador de peso de doble alto
- ✓ Gabinete de ABS inyectado
- ✓ Dimensiones generales:
 - Cuora Max sin mástil: 390 x 440 x 165 mm
 - Cuora Max con mástil: 390 x 440 x 500 mm
- ✓ Peso del equipo (sin papel ni embalaje):
 - 7,4 kg (con mástil - con baterías)
 - 7,0 kg (sin mástil - con baterías)
- ✓ Rango de temperatura de operación: +10 °C a +40 °C
- ✓ Alimentación del equipo:
 - Tensión de alimentación: 19V \equiv
 - Rango de alimentación: 16,15V \equiv a 20,9V \equiv
 - Corriente de alimentación: 3,42A
 - Potencia máxima: 65W
- ✓ Alimentación con baterías internas recargables: 12V \equiv
 - (2 x 12V \equiv / 2,3A h)
 - Autonomía aproximada: 8 a 12 h

Características Metrológicas

| MODELO | CAPACIDAD MAXIMA | CAPACIDAD MINIMA | MINIMA RESOLUCION | TARA MAXIMA |
|----------------|------------------|------------------|-------------------------------------|-------------|
| CM15XXXXXX (*) | 15 kg | 0,040 kg | 2g de 0 a 6 kg / 5g de 6 a 15 kg | - 5 kg |
| CM30XXXXXX (*) | 30 kg | 0,100 kg | 5g de 0 a 15 kg / 10g de 15 a 30 kg | - 10 kg |

(*) Modelo de referencia con capacidad de 15 o 30 kg respectivamente.

Todos los modelos de igual capacidad máxima (15 ó 30 kg), tienen idénticas características metrológicas y se diferencian entre sí, por otras características complementarias (XXXXXX):

CM30XXXXXX

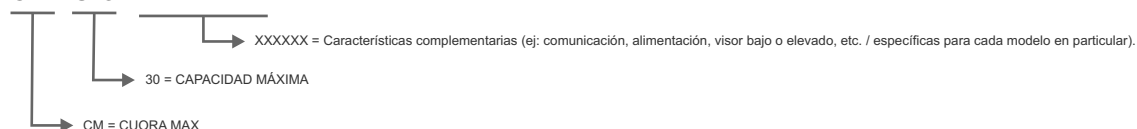

Desembalando su balanza

1. Abra la caja con cuidado
2. Retire la bandeja de acero inoxidable junto con el rollo de papel continuo (Fig.2).
3. Si el modelo que Ud. adquirió posee mástil (visor elevado), debe colocar el mismo en posición vertical (en su respectivo alojamiento en el gabinete principal), sin intentar retirarlo de la caja.
4. Retire la protección superior de cartón completa.
5. Levante suavemente todo el equipo hasta sacarlo de la caja. No lo levante desde el soporte metálico de la bandeja.
6. En caso de trasladar el equipo colóquelo correctamente en el embalaje para mayor seguridad.

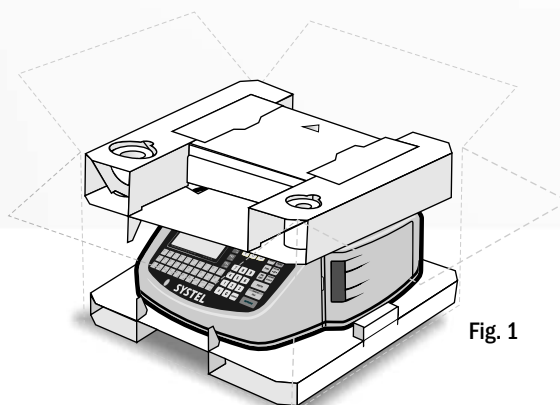

Fig. 1

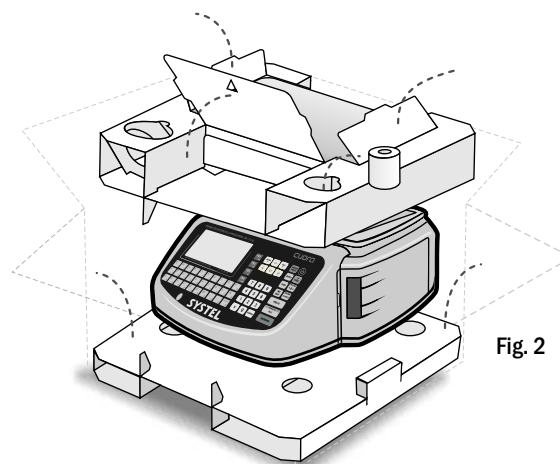

Fig. 2

CONTENIDO DE LA CAJA

- ✓ Balanza Cuora Max con impresor incorporado para solo ticket.
- ✓ Baterías: 2 x 12V \equiv / 2,3A h
 - Disponibles en todos los modelos
 - Dispuestas en el habitáculo inferior, destinado a tal fin
 - No estarán conectadas al momento de compra
- ✓ Fuente de alimentación
- ✓ Rollo de papel continuo
- ✓ Manual del usuario y/o guía rápida
- ✓ Listado de ATAS (Agentes Técnicos Autorizados SYSTEL)



Balanza
Cuora MAX sin mástil



Balanza
Cuora MAX con mástil

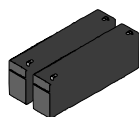

Baterías
2 x 12V \equiv / 2,3A h



Fuente de Alimentación

Papel
continuoGuía
RápidaListado
de ATAS

1. Descripción de partes

Todas las versiones de Balanza CUORA poseen puerto de comunicación en su parte inferior que permiten la conexión en red con otras balanzas y la comunicación a PC.

PRECINTADO DE SEGURIDAD:

La Balanza CUORA posee precintado de seguridad de apertura de gabinete (etiqueta Void o tipo candado de alambre, acorde al país destino). **No lo retire o perderá la garantía!**



2. Mástil

Ensamble del mástil

Coloque el mástil en posición vertical, cuidando de no dañar el cable plano del visor, e inserte el mismo en el alojamiento correspondiente de la base.

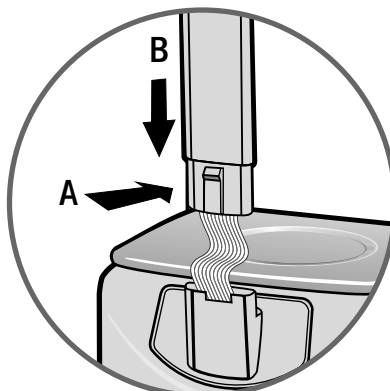

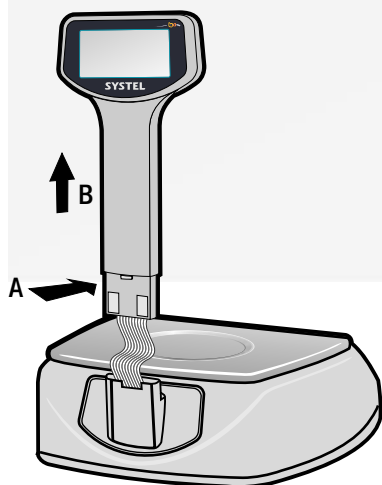

Desmontar el mástil

Si por algún motivo fuera necesario desmontar el mástil para transportar el equipo, ejerza una leve presión sobre la traba situada al pie de la brida de soporte del mástil (flecha A), y al mismo tiempo tire suavemente del mástil hacia arriba (flecha B), cuidando de NO DAÑAR el cable que se encuentra en el interior del mismo.



Antes de empezar

1. Precauciones iniciales



Para evitar shock eléctrico o algún daño personal, leer cuidadosamente la “información de seguridad” y las recomendaciones generales de operación antes de utilizar el equipo.

- ✓ Leer atentamente este manual antes de poner en funcionamiento su equipo.
- ✓ Retire la película plástica que recubre la bandeja de acero inoxidable.
- ✓ Controle la correcta posición de la bandeja.
- ✓ No exponga su balanza a corrientes de aire o ventiladores.
- ✓ Ubique su balanza sobre una superficie plana, horizontal y libre de vibraciones.
- ✓ Regule las patas de la balanza para lograr un correcto nivelado de la misma. Asegúrese de que la burbuja de aire del indicador de nivel quede centrada (dentro del círculo negro).
- ✓ El modelo que usted adquirió está equipado con baterías internas, deberá conectarlas antes de comenzar a trabajar.
- ✓ Nunca sobrepase el peso máximo admisible por el equipo.
- ✓ No accione el teclado con elementos punzantes.
- ✓ Ante cualquier duda sobre la instalación o el funcionamiento de su equipo, consulte con el Agente Técnico Autorizado System (ver listado ATAS correspondiente a su zona).
- ✓ Este equipo fue ajustado en la ciudad de Córdoba capital (República Argentina). Las variaciones en la gravedad de acuerdo a la región geográfica donde se utilice el equipo pueden afectar a la lectura del peso. Se recomienda realizar un nuevo ajuste del equipo en el lugar de uso para asegurar un perfecto funcionamiento, para ello puede ponerse en contacto con su Agente Técnico Autorizado System (ATAS) más cercano. Ver listado ATAS correspondiente a su zona.



2. Información de Seguridad



Cumpla con las indicaciones de Seguridad Eléctrica ya que es indispensable para la validez de la GARANTÍA.

No vierta líquidos en el interior del gabinete.

- ✓ Este equipo cumple con las normativas de seguridad para equipos electrónicos.
- ✓ Evite conectar su balanza a una línea compartida con motores eléctricos o tubos fluorescentes, dado que podría afectar al funcionamiento de su balanza.
- ✓ Conecte el equipo a un tomacorriente adecuado, con puesta a tierra, que se encuentre cerca del lugar de instalación de la balanza y libre de obstáculos.
- ✓ Siempre que sea posible, utilice estabilizadores de tensión en la línea de alimentación.
- ✓ No corte ni reemplace la ficha provista con el equipo por otra distinta.
- ✓ No use adaptadores de dos contactos que anulen la descarga a tierra.
- ✓ Si accidentalmente se vierten líquidos dentro del gabinete, desenchufe inmediatamente el equipo.
- ✓ Evite utilizar el equipo en recintos que ocasionalmente puedan provocar condensación de agua, tales como cámaras frigoríficas.

3. Conexión de alimentación

| CARACTERÍSTICAS ELÉCTRICAS | | | | |
|----------------------------|------------------------|------------------|-----------------|-----------------|
| Fuente | Datos de entrada | Rango de tensión | Datos de salida | Potencia máxima |
| Fuente Externa (jack) | 100-240V~ 50/60Hz 1,6A | 100V~ a 240V~ | 19V=== 3,42A | 65 W |

| CARACTERÍSTICAS ELÉCTRICAS | | | | |
|----------------------------|-----------------------|----------------------|---------------------|-------------------|
| Equipo | Datos de alimentación | Rango de tensión | Con batería interna | Potencia estimada |
| Cuora Max (ST) | 19V=== 3,42A | 16,15V=== a 20,9V=== | 2 x 12V===/2,3A h | 65 W |

4. Uso de las baterías



- La balanza Cuora MAX está equipada con dos baterías internas recargables de 12V \approx 2,3A h cada una que, en caso de corte de energía, le permiten continuar trabajando.
- Se recomienda utilizar las baterías sólo ante un eventual corte del suministro eléctrico.
- Utilizar el equipo en modo batería de forma permanente, acortará sensiblemente la vida útil de las mismas.

Reemplazo de las baterías.

Para reemplazarlas, proceda de la siguiente forma:

1. Retire la bandeja



2. Gire la balanza, apóyela sobre una mesa y quite el tornillo (flecha A) que retiene la tapa.

Retire suavemente la tapa plástica del habitáculo hacia arriba y desde un extremo (flecha B), valiéndose para ello de algún elemento pequeño que pueda insertarse en la abertura destinada a tal fin (dentro del habitáculo del tornillo).

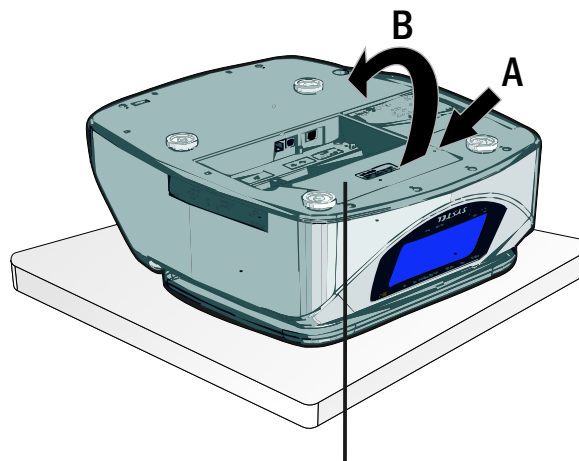

Habitáculo Baterías
(acceso inferior)

3. Desconecte los cuatro cables.

Tome las baterías desde los bornes para retirarlas del habitáculo y coloque las nuevas (bornes hacia lado externo), respetando la polaridad indicada en el fondo del habitáculo \oplus \ominus .

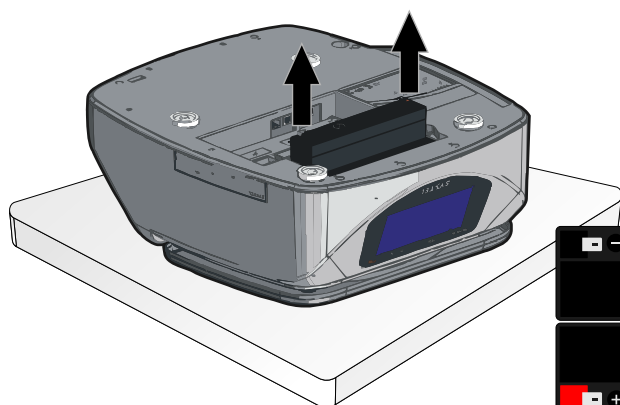

Disposición
de las baterías.



Con las baterías completamente cargadas, la balanza podrá funcionar entre 8 y 12 horas aproximadamente (depende principalmente de la intensidad de uso del impresor. Si la batería se encuentra al 30% de su carga dejara automáticamente de imprimir). Cuando la balanza se desconecte de la red de alimentación, el indicador de "BATERÍA" se encenderá. Cuando las baterías estén en nivel bajo, dicho indicador comenzará a parpadear y cuando estas se agoten, la balanza se apagará.

Para recargar las baterías, la balanza debe conectarse a la red de alimentación, pudiendo la misma ser utilizada simultáneamente. El proceso de carga será más rápido si se realiza con la balanza apagada (en aprox. 12 horas). Una vez finalizada la carga, y para preservar las baterías, este proceso se interrumpe en forma automática.



- Para utilizar el equipo por primera vez, cargue previamente las baterías conectándolo a la red de alimentación, durante al menos 24 horas continuas. Esto le asegurará un óptimo rendimiento de las baterías.
- Asegúrese de que el equipo permanece apagado mientras realiza esta tarea.

Recomendaciones para un óptimo rendimiento de las baterías

- Se recomienda cargar las baterías, antes de que estas se descarguen a su capacidad mínima. Esto le asegurará una mayor vida útil de las mismas.
- Si se descarga a su nivel mínimo, cargarlas inmediatamente.



Si la batería ha llegado a su capacidad mínima, la balanza se apagará completamente de forma automática, para volver a encenderla, deberá conectarla nuevamente a la red de alimentación.



Para extender la vida útil de la batería, asegúrese de recargar el equipo en caso de no utilizarlo por un tiempo mayor a una semana.



- El equipo debe apagarse y desconectarse de la red de alimentación, antes de reemplazar las baterías.
- Debe reemplazar las baterías por otras del mismo tipo y capacidad (selladas de plomo-ácido 12V⁻ / 2,3Ah).

- Las baterías se pueden reciclar. Refiérase a su código local para obtener información sobre reciclaje.
- No las arroje al fuego. Las mismas pueden explotar.
- No las abra ni deforme. El electrolito suelto es corrosivo y puede dañar los ojos o la piel. Puede ser tóxico si es ingerido.
- No las limpie con petroquímicos ni ponga sus bornes en cortocircuito.



Recuerde que las baterías son solo para uso eventual. Su utilización continua, degradará gravemente su vida útil.

Visualización y Teclado

1. Visores



Visor-teclado
Usuario



Visor Cliente
Visor Cliente/Operador

2. Indicadores de estado

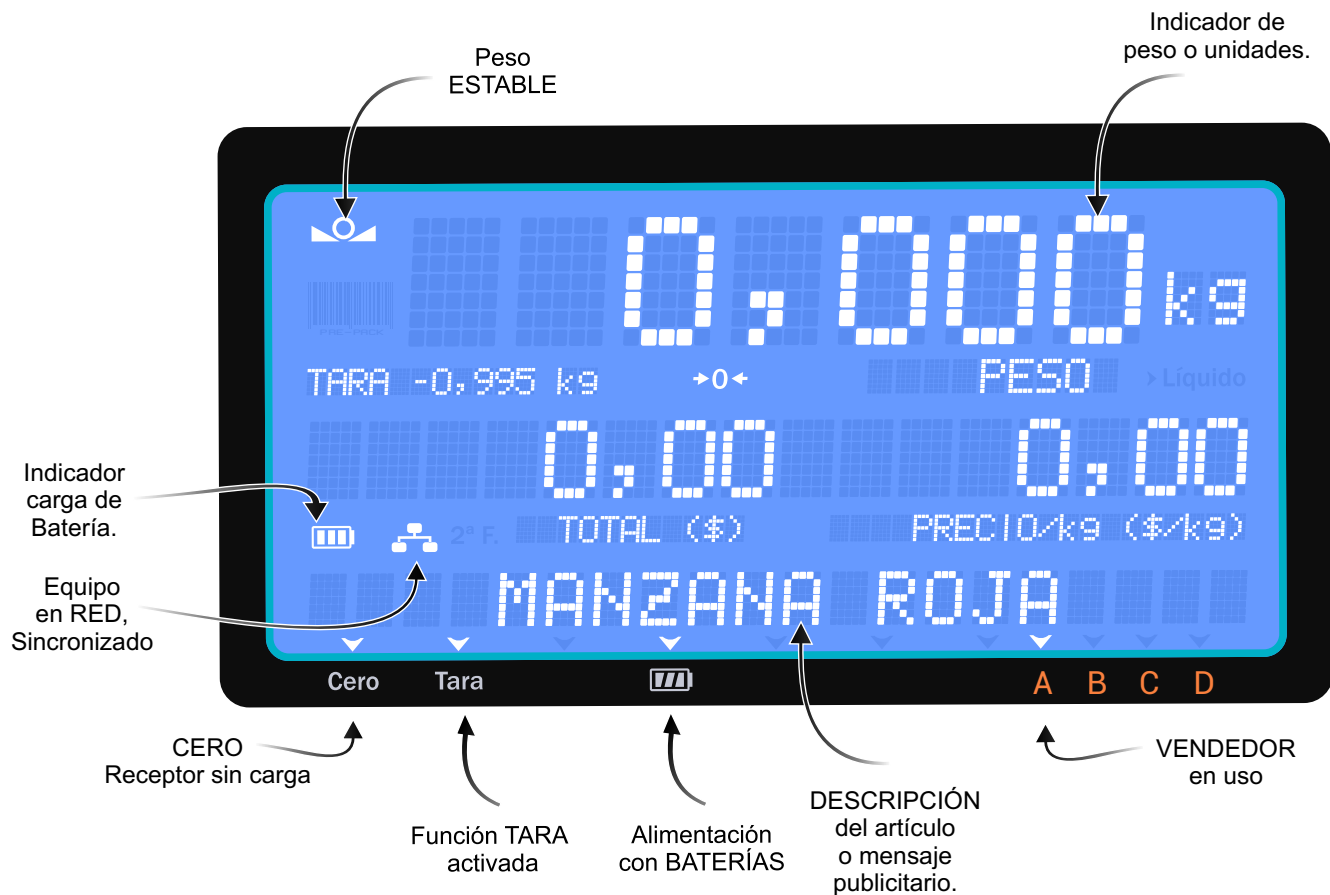

3. Ángulos de Visión

La balanza Cuora MAX, utiliza visores de cristal líquido de bajo consumo (LCD).

Para optimizar la visualización del equipo, al momento de la instalación se deberá tener en cuenta que este tipo de visores poseen un cono de visualización óptimo, fuera del cual la imagen perderá nitidez y contraste.

Considere esta condición para la instalación del equipo, ya que fuera de dicho ángulo, la visualización será deficiente.

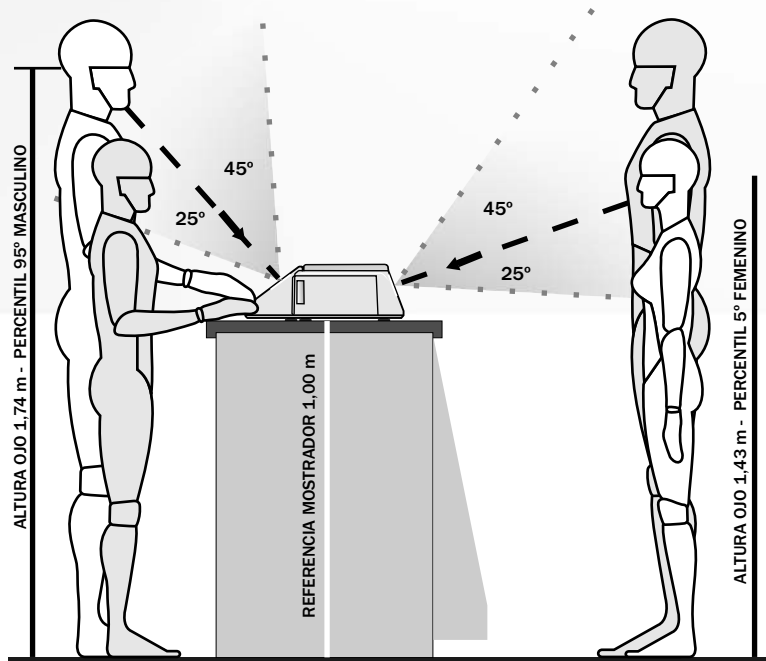

4. Sonido

INDICADORES AUDITIVOS:

Para mejorar la comprensión de las acciones, el equipo dispone de sonidos diferenciados que facilitan su utilización y mejoran la velocidad de operación. Algunos de estos sonidos:



Sonido de TECLA: Al presionar cualquier tecla.

Sonido de ERROR (Sonido entrecortado): Al presionar una tecla incorrecta, al superar el límite de tara, si se intenta ingresar un código incorrecto, etc.

Sonido de ACEPTACIÓN: Al cerrar el registro de una venta, al confirmar la aceptación de un nuevo código, etc.

Alarma de PROTECCIÓN: Al superar la capacidad máxima permitida por el equipo.

5. Teclado

El teclado ha sido diseñado con teclas de diferentes formas y colores para su mejor identificación, utilizando un panel de policarbonato impermeable y de alta resistencia.

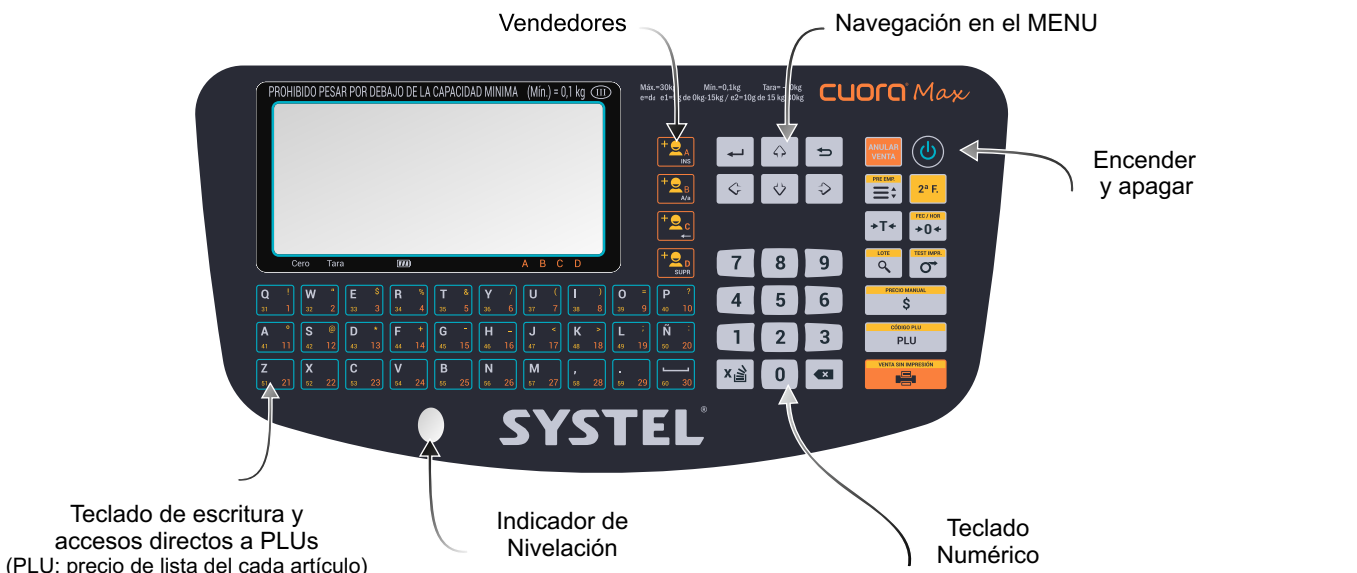

6. Funciones de las teclas



Encendido de la balanza.
* Presión larga de tecla: Apagado.

2ª F.

Habilitación de funciones extendidas.
(Legendas en las teclas cuyo color coincide con el de la tecla 2ª FUNC).

0... 9

Teclado numérico para el ingreso de dígitos.



Ingreso al Menú de la balanza.
Para navegar por el mismo se utilizan las teclas \leftarrow , \rightarrow .
PRE EMP.: Función no disponible en éste modelo.



Permite un ajuste fino a CERO del visor de peso, siempre que el error no supere el 3% de la capacidad máxima del equipo.

* Presionando 2ª función + FECH/HOR: Permite visualizar la Fecha y Hora.



Permite el acceso a los artículos programados previamente mediante el Número de PLU.
* Presionando 2ª función + CÓDIGO PLU: Permite la búsqueda de un artículo por su Código de PLU.



Permite trabajar con las diferentes listas de precios de cada PLU, cargados en la balanza.
* Presionando 2ª función + PRECIO MANUAL: Permite modificar o asignar un precio a un artículo no almacenado, de forma manual, al momento de la venta.

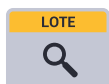

Permite la búsqueda de artículos por su descripción.
* Presionando 2ª función + LOTE: Función no disponible en éste modelo.



Activa/desactiva la función de Tara.



Permite multiplicar artículos que se venden por unidad.



Permite corregir/borrar el texto o los números ingresados por teclado.



Permite imprimir el comprobante de una venta.
* Presionando 2ª función + VENTA SIN IMPRESIÓN: Cierra una venta sin imprimir el comprobante.



Permite el avance del papel.
* Presionando 2ª función + TEST IMPR.: Permite realizar un test de impresión.

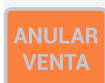

Anula la venta de un artículo o de todo un comprobante.



Permite ingresar al nivel del MENÚ seleccionado, o aceptar una acción.



Permite salir del nivel del MENÚ seleccionado, o rechazar una acción.



Permiten navegar por el MENÚ.

* Al cargar datos: Permite buscar opciones ya cargadas u opciones disponibles.



Asigna una venta al vendedor "A".

* Presionando 2ª Función + + : Permite a un usuario registrarse (loguearse) o iniciar sesión.

* Dentro del editor de texto: Permite activar o desactivar la función insertar texto



Asigna una venta al vendedor "B".

* Presionando 2ª Función + + : Permite a un usuario registrarse (loguearse) o iniciar sesión.

* Dentro del editor de texto: Permite cambiar entre mayúsculas y minúsculas.



Asigna una venta al vendedor "C".

* Presionando 2ª Función + + : Permite a un usuario registrarse (loguearse) o iniciar sesión.

* Dentro del editor de texto: Permite corregir borrando el texto hacia atrás.



Asigna una venta al vendedor "D".

* Presionando 2ª Función + + : Permite a un usuario registrarse (loguearse) o iniciar sesión.

* Dentro del editor de texto: Permite borrar hacia adelante al editar un texto.

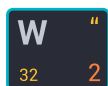
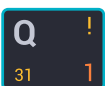

Acceso directo a productos de uso frecuente (1 ... 30) y (31 ... 60, con 2ª Función) en Cuora MAX.

* Dentro del editor de texto: Permite incorporar letras y símbolos.

Organización del equipo

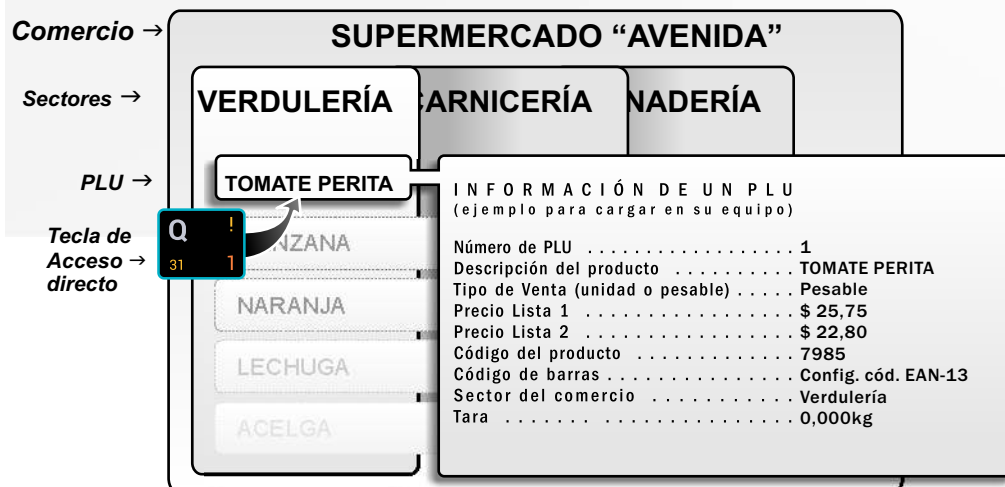

- Un comercio se organiza por sectores (verdulería, carnicería, panadería, etc.) lo que permite agrupar los productos para una mejor organización y manejo de las ventas.
- Dentro de los distintos sectores se encuentran los productos relacionados al mismo (como tomate, naranja, lechuga etc. en el sector verdulería, por ejemplo).
- El conjunto de datos asociados a un producto se denomina PLU.
- Cada PLU posee los siguientes datos asociados:
 - **Número de PLU:** Es el número que identifica al producto (PLU) dentro de la balanza.
 - **Descripción del producto:** Nombre del producto.
 - **Tipo de venta:** Se debe determinar si el producto se vende por PESO o por UNIDAD.
 - **Precio Lista 1:** Valor principal de venta del producto. Precio para venta por menor.
 - **Precio Lista 2:** Valor opcional de venta del producto. Precio de Oferta o para venta por mayor, por ejemplo.
 - **Código del PLU:** Número, que permite identificar al producto de manera unívoca dentro del comercio. Éste es el número que aparecerá en todas la impresiones.
 - **Configuración del código de barras** (ver configuración EAN-13).
 - **Sector del comercio:** Sector (o sección) al que pertenece el PLU. Debe estar precargado.
 - **Tara:** Peso del envase del producto.
- La figura superior muestra el caso del PLU "Tomate Perita" y el conjunto de sus datos asociados, perteneciente al sector "Verdulería", que se puede seleccionar mediante la tecla de acceso directo "1".



Funciones básicas

1. Encender y apagar



Al apagar la balanza se guardarán todos los datos registrados y las configuraciones realizadas estarán disponibles al encenderla nuevamente.

Luego de conectar el equipo a la red de alimentación, solo necesitará presionar la tecla  para encender la balanza.

IMPORTANTE: debe colocar la bandeja en el equipo antes de encenderlo.

Al encender el equipo, la balanza ajustará de forma automática la posición de cero. Esto puede demorar algunos segundos. Finalizada esta acción, la balanza estará lista para ser utilizada. Es importante que el equipo esté estable durante este proceso. Si se toca la bandeja, el proceso comenzará nuevamente.

Cuando desee apagarla, mantenga presionada la tecla , hasta observar el cartel y sonido de confirmación de apagado. El apagado es recomendable solo si no utilizará el equipo durante dos días o más.

2. Carga de la bandeja receptora

- 1 Colocar SIEMPRE el peso centrado en la bandeja receptora, depositándolo SUAVEMENTE.
- 2 Nunca cargar la bandeja con volúmenes que sobrepasen excesivamente los límites de la misma, esto puede provocar una medición incorrecta o dañar el equipo.
- 3 No colocar recipientes inestables.
- 4 Si necesita pesar artículos que individualmente pesan menos que la resolución mínima del equipo (ver valor de "e" en la etiqueta de datos metrológicos, situada en el lateral del equipo, o bien en la pág. 4 de este manual), colocarlos por medidas para obtener un resultado preciso (no colocar de a uno).

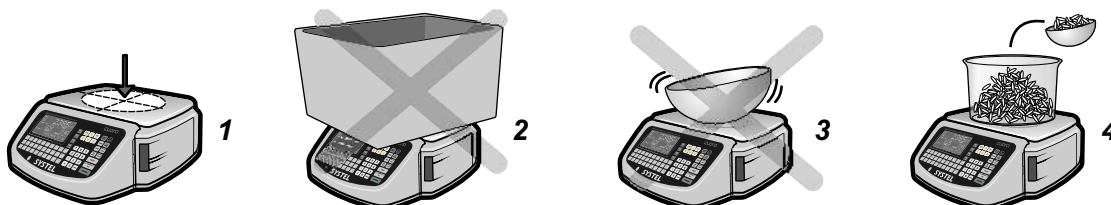

3. Función Tara

Esta función le permitirá descontar el peso del envase, y así obtener el PESO NETO, en aquellos productos que necesitan de un contenedor o envoltorio para ser pesados o entregados. La función TARA puede ser utilizada de dos modos diferentes (directa o manual):

* **DIRECTA:** siga los siguientes pasos y la balanza guardará el peso del envase como valor de tara.

1. Verifique que el visor de peso esté en CERO (visor en cero e indicador de cero encendido)



2. Coloque el envase vacío.
3. Presione TARA: el visor de peso volverá a CERO (Indicador de Tara encendido).



4. Coloque el producto.
5. El valor visualizado corresponde al "peso neto" del producto.

* MANUAL (modo no disponible en Argentina): cuando conoce el valor de tara de un producto, puede ingresar por teclado este valor (con o sin carga sobre la bandeja) del siguiente modo:

2ª F. > →T← > 0... 9 > ←



- ✓ La función TARA se activará solo cuando el peso se encuentre estable sobre el plato.
- ✓ Para eliminar la TARA, descargue el plato y presione nuevamente la tecla TARA.

4. Acumulación de Taras. Taras sucesivas.

La función TARA podrá, además de la función descrita en el punto 3, ser utilizada para pesar diferentes productos sin necesidad de vaciar la bandeja. Para ello, coloque el primer producto sobre la bandeja, utilice las funciones de venta que requiera, presione la tecla TARA, y repita la operación tantas veces como sea necesario. Cada vez que presione la tecla TARA el visor de peso volverá a cero.



- ✓ Recuerde que el límite de TARA está definido por la capacidad de TARA del equipo, dicha información la encontrará impresa en el visor del equipo.
- ✓ La TARA solo podrá desactivarse retirando todo el peso de la bandeja.

5. Ajuste de Cero

El ajuste de cero permite corregir pequeñas diferencias en el cero del equipo debidas a suciedad en el plato, corrientes de aire o en caso de que el equipo haya sido encendido con peso sobre el plato.

Para ajustar el cero del equipo simplemente debe retirar todo peso que se encuentre sobre el plato del equipo y presionar la tecla



Recuerde que el límite máximo para la utilización del ajuste de cero es del 3% de la capacidad máxima del equipo.

- ✓ Para CUORA 15, el límite de acción de la tecla CERO es de -450 g a +450 g*
- ✓ Para CUORA 30, el límite de acción de la tecla CERO es de -900 g a +900 g*

* La legislación metrológica de algunos países (ej. Uruguay), admite el uso de la función CERO, únicamente para errores positivos.

6. El editor de texto.

El equipo cuenta con un editor que permite ingresar los datos de manera más fácil y organizada para crear o modificar un texto.



Teclas de Escritura.



Tecla 2ª Función.

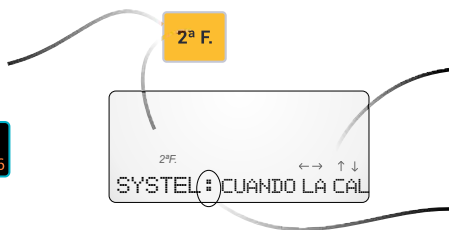

Teclas para desplazamiento.



Utilice estas teclas para desplazarse dentro de un texto

-Teclas de edición.



Permite insertar una letra o número al crear o modificar un texto.



Permite optar entre letras mayúsculas o minúsculas.



Permite borrar hacia atrás del cursor para corregir letras y números.



Permite borrar hacia adelante del cursor para corregir letras y números.

Presionar 2ª FUNCIÓN una sola vez y luego →



Al apretar la tecla se observará "INS", indicando que la función Insertar está activa

Posicionarse en el lugar que desee insertar el texto.

El cursor cambia para escribir en mayúsculas o minúsculas.

Posicionarse para borrar hacia adelante o atrás.

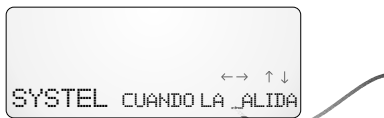
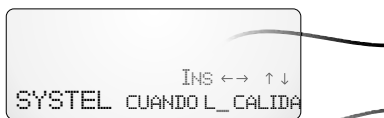

Funciones de Venta

1. Datos de los comprobantes

Los gráficos muestran un ejemplo con la información contenida en la configuración de fábrica.

Ticket



- ENCABEZADO: 1ª línea para Nombre del Comercio y 2ª línea para dirección, teléfono y fax.
- FECHA y HORA: indica la fecha y la hora de la venta.
- N° OPERACIÓN: identifica balanza y N° de operación / COPIA: cantidad de copias
- VENDEDOR: Indica el nombre del vendedor.
- C. de PLU: indica el código de PLU.
- DESCRIPCIÓN: descripción del artículo vendido.
- CANTIDAD: indica el peso (si es pesable) o la cantidad del artículo (si es no pesable).
- PRECIO: indica el precio por unidad o por kg según corresponda.
- IMPORTE: indica el valor monetario del producto.
- ART.: indica la cantidad total de los distintos artículos vendidos.
- TOTAL: indica el costo total de la venta.
- PAGO: indica el valor monetario entregado por el cliente.
- VUELTO: muestra el cálculo de vuelto (PAGO - TOTAL = VUELTO).
- COD. BARRAS: código de barras en formato EAN13 (solo si es configurado para ser impreso. Ver detalles en el Manual de Usuario).

2. Operación del equipo

1. FORMAS DE CONVOCAR A UN ARTÍCULO (PLU) y FIJAR EL PRECIO:

Para realizar una venta con la balanza, ya sea de productos de venta por peso como de venta unitaria, es necesario previamente fijar un precio. La balanza cuenta con una gran variedad de modos en los que se puede realizar esta operación. Tomando como ejemplo la venta de artículo (PLU) "TOMATE PERITA", se realizan los campos que pueden ser utilizados para convocarlo al momento de la venta. En las páginas 32 y 33 encontrará los pasos necesarios para cargar, editar o eliminar un artículo (PLU) en la balanza.

| TOMATE PERITA | | |
|----------------------------------|----------------|-----------------------------|
| Descripción del producto | Tomate Perita. | Tecla de acceso directo N°1 |
| Número de PLU | 8 | |
| Tipo de Venta (unidad o pesable) | Pesable | |
| Precio lista 1 | 4,75 | |
| Precio lista 2 | 4,10 | |
| Código del producto | 07985 | |
| Sector del comercio | Verdulería | |
| Tara | 0 kg | |

A) EL PRECIO SE PUEDE FIJAR DE MANERA MANUAL:

Este procedimiento se utiliza generalmente cuando el producto no se encuentra cargado en la balanza. Escribir por teclado numérico el precio del artículo a vender (sin la coma), y presione la tecla PRECIO.

1 > 2 > 5 > Presione
 Ingrese el precio \$ 1,25

Como el precio se fijó de manera manual y el equipo no sabe a que artículo pertenece, el mismo se identificará como GENÉRICO.

B) EL ARTÍCULO SE PUEDE CONVOCAR A TRAVÉS DEL NÚMERO DE PLU:

Este procedimiento se utiliza únicamente cuando el producto ya se encuentra cargado en la balanza. Escribir el nº de PLU y presionar la tecla PLU.

Ejemplo

**C) EL ARTÍCULO SE PUEDE CONVOCAR A TRAVÉS DE SU CÓDIGO DE PLU:**

Este procedimiento se utiliza generalmente cuando no se recuerda el nº de PLU y se cuenta con una impresión en la que figura este código. Escribir el código de PLU y presionar la tecla 2ª FUNC. seguido de la tecla CÓDIGO PLU.

Ejemplo

**D) EL ARTÍCULO SE PUEDE CONVOCAR A TRAVÉS DE SU ACCESO DIRECTO:**

Este procedimiento se utiliza únicamente cuando el producto ya se encuentra cargado en la balanza y tiene asociada una tecla de acceso directo. Se debe presionar la tecla de acceso directo para visualizar el precio del PLU asociado.

Ejemplo:



Presione la tecla de acceso directo cargada para TOMATE PERITA (TOMATE PERITA = Acceso Directo Nº1)



Recuerde que con 2ª Func. podrá cargar y acceder a otros 30 Accesos Directos

E) EL ARTÍCULO (PLU) SE PUEDE CONVOCAR A TRAVÉS DE SU NOMBRE:

Este procedimiento se utiliza para buscar el artículo por su descripción, facilitando la búsqueda de productos de uso poco frecuente.

Presione  y escriba el nombre o parte del mismo para que el equipo realice la búsqueda de los productos relacionados.

Moviéndose con las flechas, seleccione el producto deseado y acepte con la tecla ENTRA.



En la parte superior del visor se mostrará en número de PLU como referencia para futuras búsquedas.

2. UTILIZACIÓN DE DIFERENTES PRECIOS EN UN MISMO ARTICULO:

Cada artículo programado en la balanza posee dos precios diferentes, denominados PRECIO LISTA 1 y PRECIO LISTA 2.

| TOMATE PERITA | |
|----------------------------------|---------------------------|
| Descripción del producto | Tomate Perita. |
| Número de PLU | 1 |
| Tipo de Venta (unidad o pesable) | Pesable |
| Precio lista 1 | \$24,75 |
| Precio lista 2 | \$22,80 |
| Código del producto | 7985 |
| Código de barras | Configuración cód. EAN-13 |
| Sector del comercio | Verdulería |
| Tara | 0 kg |

Cuando se convoca a un PLU por medio de cualquiera de los métodos del punto 1, ya sea mediante el número de PLU, mediante su acceso directo , por su nombre o por su código de PLU, la balanza siempre mostrará el PRECIO LISTA 1.

A) ALTERNANDO ENTRE PRECIO LISTA 1 Y PRECIO LISTA 2

Si desea utilizar el PRECIO LISTA 2, simplemente presione la tecla  luego de haber convocado al artículo.

Presionando sucesivamente la tecla PRECIO, se mostrará el PRECIO LISTA 1 o el PRECIO LISTA 2.

B) ASIGNACIÓN DE PRECIO EVENTUAL PARA UN PLU DE FORMA MANUAL

Si por algún motivo necesitara forzar un cambio de precio del producto de forma inmediata, de manera de asignar un nuevo precio al momento

de la venta, simplemente convoque al artículo y presione:



C) PRODUCTOS CON PRECIO ABIERTO

Recuerde que si alguno de los precios de lista se deja abierto (Precio = 0), la balanza solicitará que se introduzca de manera manual al momento de la venta.

Ejemplo: Si un producto tuviera PRECIO LISTA 1= \$ 2.50 y PRECIO LISTA 2= \$ 0.00, al momento de convocar al PLU se mostraría el precio de LISTA 1 (\$ 2,50) , y presionando PRECIO, permitiría la asignación manual de un precio momentáneo por no encontrar cargado el precio de LISTA 2.



3. VENTAS DE ARTÍCULOS EN MODO TICKET

El modo ticket está concebido para realizar la venta de varios artículos y que la suma se imprima en un mismo comprobante. Para esto el equipo cuenta con cuatro teclas de suma, que posibilitan trabajar de manera simultánea con cuatro vendedores o clientes, representados como A, B, C y D.

Cuando dos o más vendedores trabajan al mismo tiempo, la balanza llevará el registro de las ventas efectuadas por cada uno de ellos indicándolo con una flecha en el visor hasta que se cierre la operación.

NOTA: En un mismo ticket, se podrán vender artículos de venta por peso, por unidad o de venta unitaria multiplicada (utilizando la tecla ).

SUMA DE ARTÍCULOS CON VENDEDOR SELECCIONADO:

- Ingrese el precio con alguno de los métodos posibles.
- Presione la tecla  (o el vendedor que corresponda A, B, C o D) para registrar este artículo y seguir operando.
- Repita los dos puntos anteriores las veces que sea necesario.
- Al presionar , obtendremos un ticket con las ventas realizadas por el vendedor seleccionado, de lo contrario deberá antes visualizar el total de la venta del vendedor que desee imprimir (ver visualización del total de la venta).

| DOCUMENTO NO FISCAL | |
|---|--------------------------|
| NOMBRE COMERCIO | |
| Direccion - Telefono - Fax | |
| Fecha: 03/Ene/2015 | |
| Hora: 12:34:56 | |
| N° Operacion: 20-433 Copia: 1 | |
| Vendedor: Nombre del Vendedor | |
| (C, PLU) - Descripción: | Cantidad x Precio Unit = |
| (0251) - Durazno | Importe |
| 2.840kg 4.80\$/kg = | 13.63\$ |
|  | |
| (0283) - Ensalada mixta | |
| 3un 3.25\$/un = | 9.75\$ |
|  | |
| Articulos: 2 | |
| TOTAL | |
| \$24.38 | |
| Pago..... | \$ 100.00 |
| Vuelto.... | \$ 75.12 |
| Gracias por su compra | |
|  | |
| 220200024882 | |

4. VISUALIZACIÓN DEL TOTAL DE LA VENTA

Para visualizar el total acumulado de las ventas de un vendedor, presione la tecla de vendedor deseada, por ejemplo +A.
En esta instancia usted puede optar por:

A) CONTINUAR CON LA VENTA

- Presionado la tecla SALE, el visor vuelve a cero permitiéndole continuar sumando ventas al comprobante a imprimir.

B) CIERRE DE VENTA SIN IMPRESIÓN DE COMPROBANTE

- Desde la visualización del total de venta presione 2ª Func. + IMPRIMIR para cerrar la venta sin imprimir el comprobante.

C) CIERRE DE VENTA CON IMPRESIÓN DE COMPROBANTE:

- Desde la visualización total de la venta, presione IMPRIMIR para cerrar la venta de uno de ellos.

D) CIERRE DE VENTA CON CALCULO PAGO Y VUELTO:

- Desde la visualización total de la venta, digite el monto con el cual se realiza el pago. En el visor podrá ver el cálculo del vuelto (estos datos se imprimirán al cerrar la venta)
- Presione IMPRIMIR para cerrar la venta.

E) CONTROLAR Y/O ANULAR UNA VENTA:

- Desde la visualización total de la venta, utilizando las flechas arriba y abajo, en la pantalla podrá observar las distintas ventas efectuadas por el vendedor en esta operación.
- Presionando la tecla ANULAR VENTA, se eliminará la venta del artículo seleccionado.

F) ANULAR TODO EL TICKET:

- Desde la visualización total de la venta, presione la tecla ANULAR VENTA.
- Optar por ANULAR TICKET.

Menú del equipo

1. Menú de usuario

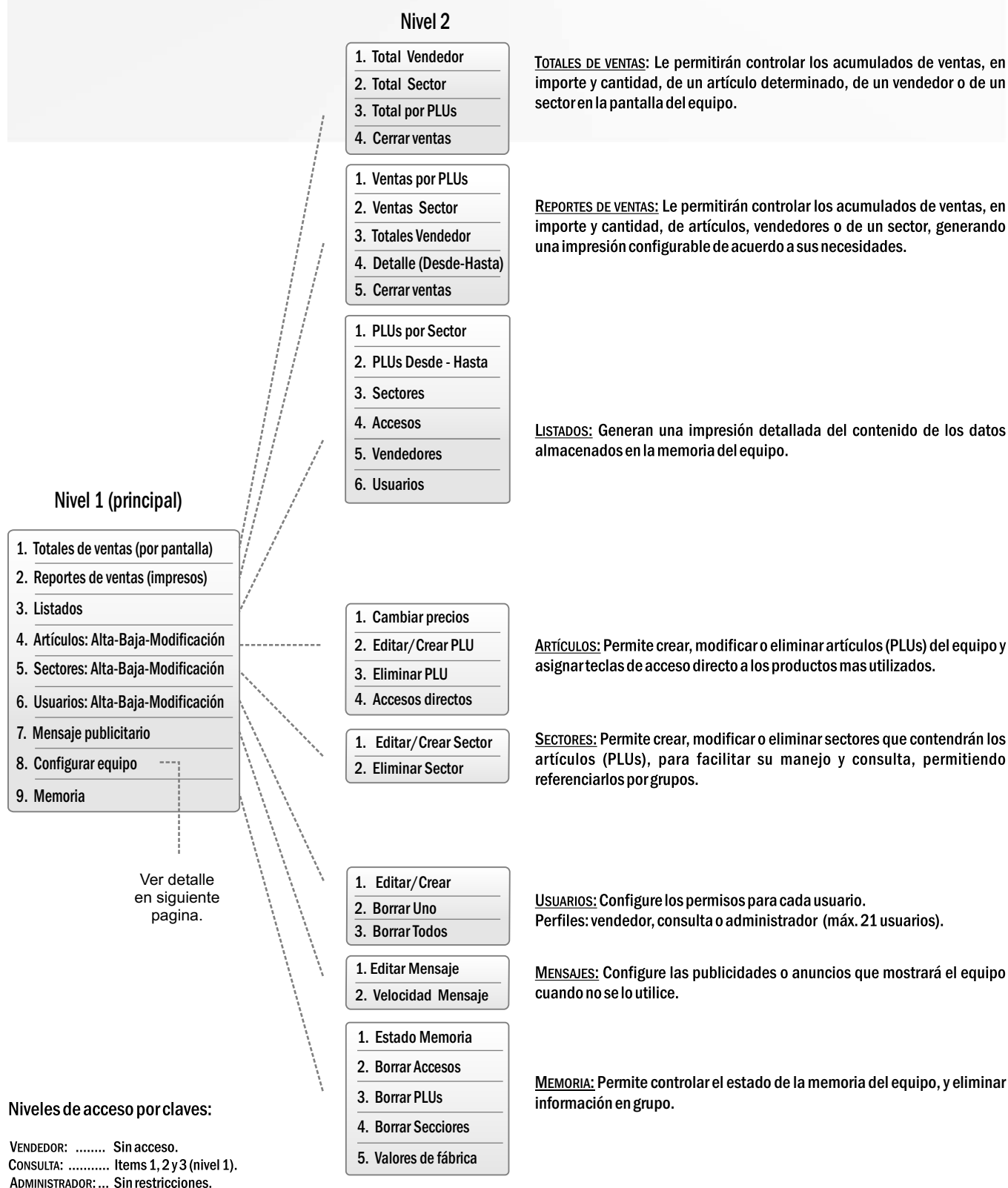

2. Menú de configuración

El menú de configuraciones del equipo, le permitirá configurar los diversos parámetros necesarios para asegurar un correcto funcionamiento de su equipo, al tiempo que le permite adaptar el equipo para el uso particular de su empresa, según el tipo de comprobantes que genere, el estado de conexión a redes, permisos de usuarios, etc.

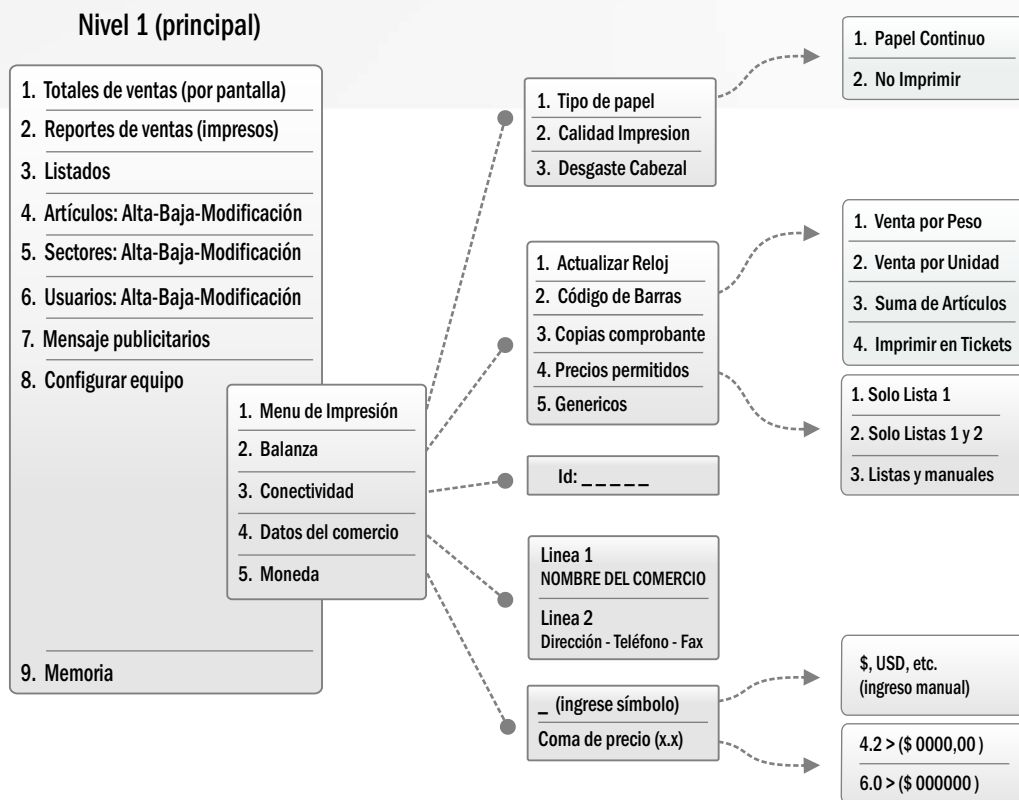

3. Como navegar en el menú

Presionar la tecla MENÚ para ingresar en el menú de usuario, y utilizar las flechas para desplazarse en la dirección deseada, o presionar el número de la opción a la que se desea acceder para agilizar la búsqueda. Para ingresar en una opción, presionar la tecla ENTRA, para salir de la opción la tecla SALE.

Pequeñas flechas en el visor le mostrarán las opciones de navegación.

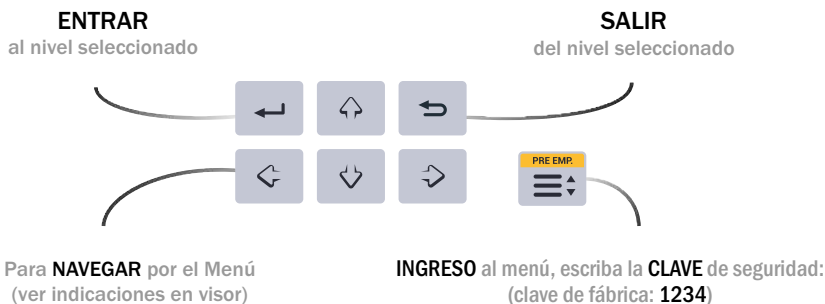

MÉTODO DE NAVEGACIÓN POR EL MENÚ: significado de los gráficos que se utilizaran a continuación:

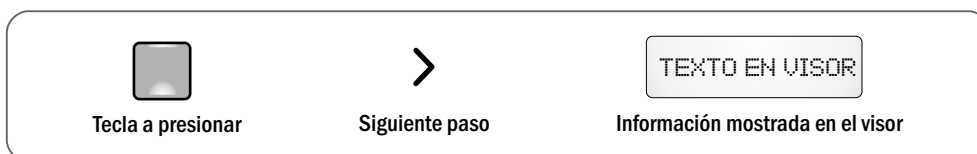

El menú está protegido con clave de seguridad, de forma predeterminada la clave es 1234.
Para ingresar dicha clave realice los siguientes pasos:

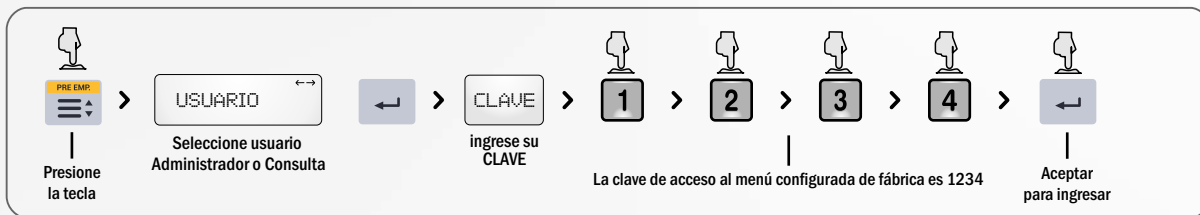

- ✓ Presionando ENTRA, ingresa en un nivel del menú, y presionando SALE retrocede al nivel anterior.
- ✓ Para cada USUARIO pueden configurarse distintos permisos.

Dentro del menú

1. Totales de venta (por pantalla)

Permite ver por pantalla las ventas que se realizaron de un producto, sector ó vendedor de acuerdo a su necesidad.

1. TOTAL POR VENDEDOR

Aquí se visualiza el total de ventas realizadas por cada vendedor ().

Vendedores en simultáneo:

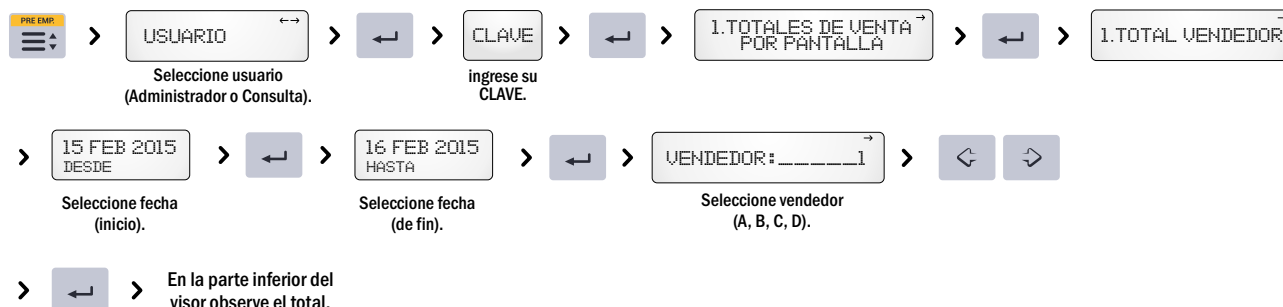

2. TOTAL POR SECTOR

Permite visualizar los totales de venta por cada sector cargado en la balanza.

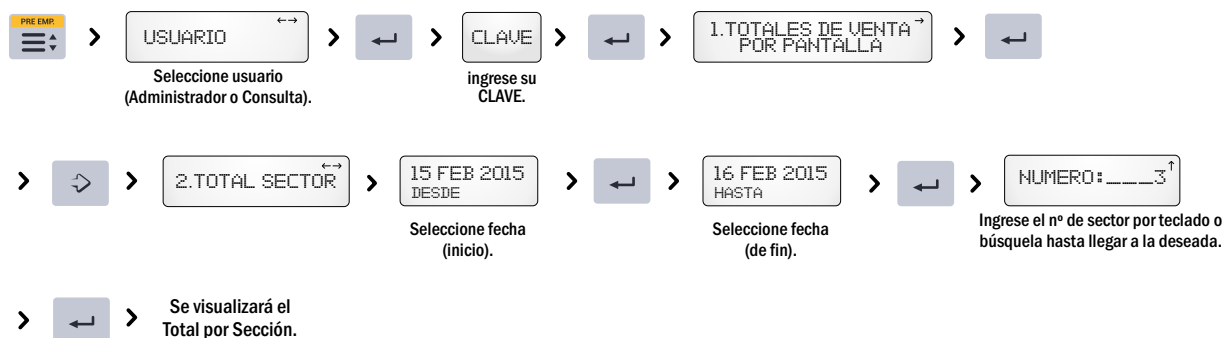

3. TOTAL POR PLUs

Permite visualizar los totales de venta por cada PLU cargado en la balanza.



4. CERRAR VENTAS

Esta opción permite, una vez realizados los reportes necesarios, volver a cero los totales de ventas realizadas para poder comenzar con un nuevo periodo de ventas.



Recuerde que para cada USUARIO pueden configurarse distintos permisos.

2. Reportes de ventas (impresos)

Los reportes de venta impresos permiten imprimir el total de las ventas por artículo, sección o vendedor, de acuerdo a su necesidad.

1. VENTAS POR PLU

Esta opción permite imprimir en forma completa o resumida y en el período deseado, el total de ventas realizadas por cada PLU seleccionado según su necesidad.

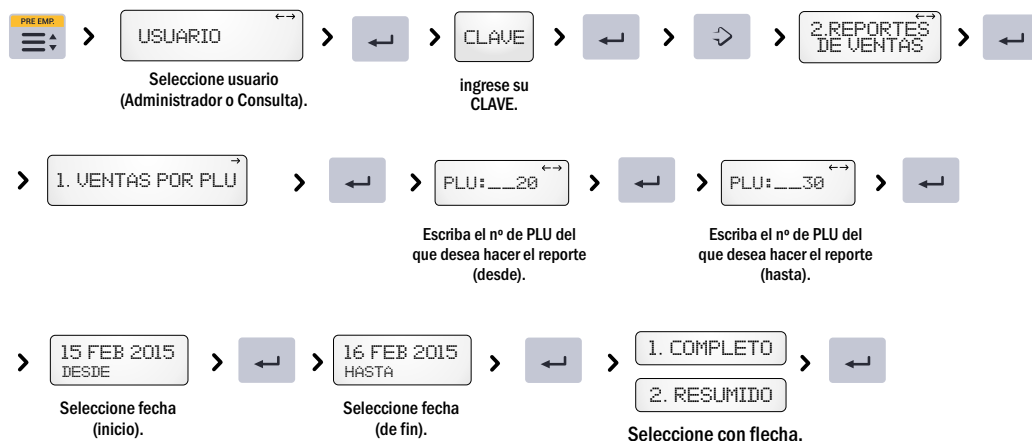

IMPRESIÓN DE REPORTE RESUMIDO

```

NOMBRE COMERCIO
  Dirección - Telefono - Fax

-REPORTE-
  VENTAS por PLU

Periodo Reportado:
DESD: 03/Ene/2015
HASTA: 04/Ene/2015
Fecha: 04/Ene/2015
Hora: 12:34:56
Ultimo cierre: 03/Ene/15
Hora: 02:08:46
PLU Reportado:
DESD: Nro 1
HASTA: Nro 5
PLU: MANDARINA
Nro: 1
TOTAL $: 153.40
TOTAL kg: 5.600
TOTAL Un: 0

TOTAL :
$ 153.40

TOTAL kg: 5.600
TOTAL Un: 0

Sin Acumulados de
Plus eliminados

SYSTEM
  
```

Período Reportado: Cada vez que realice una impresión de un REPORTE aparecerán las fechas “desde-hasta” Desde el último cierre de venta, Hasta la fecha actual.

 En el reporte solo aparecerán los artículos vendidos.

2. VENTAS POR SECTOR

Esta opción permite imprimir en forma completa o resumida el total de ventas realizadas por cada SECTOR, seleccionada según su necesidad.

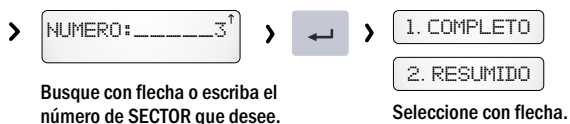
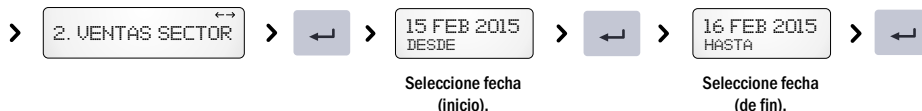

IMPRESIÓN DE REPORTE COMPLETO

```

NOMBRE COMERCIO
  Dirección - Telefono - Fax

-REPORTE-
  VENTAS
  Por SECTOR

Periodo Reportado:
DESD: 02/Nov/2015
HASTA: 04/Nov/2015
Fecha: 04/Nov/2015
Hora: 16:22:56
Ultimo cierre: 02/Nov/15
Hora: 05:08:46
PANADERIA (Nº 1)
Fecha: 02/Nov/2015
VENTA N°2 ..Hora: 12:36 Un:1
0321..... PAN CRIOLLO
0.500 kg
IMPORTE: $ 90.80

VENTA N°1..Hora: 12:33 Un:1
0001..... PAN FRANCES
0.700 kg
IMPORTE: $ 96.80

TOTAL:
$187.60
TOTAL kg: 1.200
TOTAL Un: 0

SYSTEM
  
```

```

IMPRESIÓN DE REPORTE RESUMIDO

NOMBRE COMERCIO
  Dirección - Telefono - Fax

-REPORTE-
  VENTAS
  Por SECTOR

Periodo Reportado:
DESD: 03/Nov/2015
HASTA: 04/Nov/2015
Fecha: 04/Nov/2015
Hora: 16:22:56
Ultimo cierre: 02/Nov/15
Hora: 05:08:46
PANADERIA (Nº 1)

TOTAL:
$187.60
TOTAL kg: 1.200
TOTAL Un: 0

SYSTEM
  
```

NOTA: el símbolo de moneda "\$" utilizado en este manual es representativo y puede variar en el equipo de acuerdo a su país.

3. TOTALES POR VENDEDOR

Esta opción permite imprimir en forma completa o resumida el total de ventas realizadas por cada VENDEDOR.

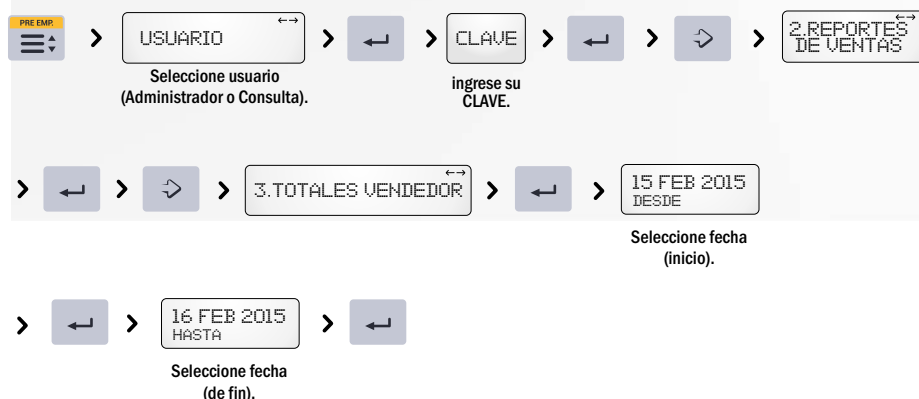

IMPRESIÓN DE REPORTE POR VENDEDOR

| | |
|----------------------------|-------------|
| NOMBRE COMERCIO | |
| Direccion - Telefono - Fax | |
| -REPORTE- | |
| TOTAL VENDEDOR | |
| Periodo Reportado: | |
| DESDE: | 15/Feb/2015 |
| HASTA: | 16/Feb/2015 |
| Fecha: | 16/Feb/2015 |
| Hora: | 12:34:56 |
| Ultimo cierre: | 16/Feb/15 |
| Hora: | 12:40:56 |
| VENDEDOR A... | \$ 56.80 |
| VENDEDOR B... | \$ 206.88 |
| TOTAL Kg: | 3.000 |
| TOTAL Un: | 2 |
| SUMA : | |
| \$263.68 | |
| SYSTEM | |

4. DETALLE (Desde - Hasta)

Esta opción permite imprimir en forma completa o parcial el total de ventas realizadas.

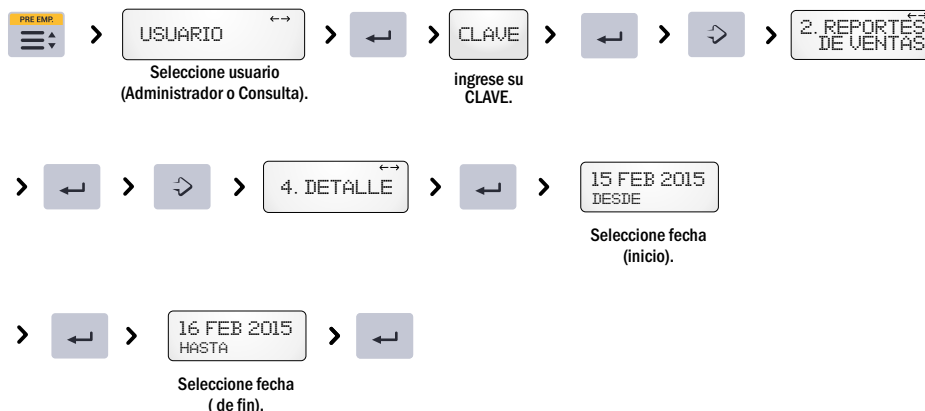

IMPRESIÓN DE DETALLE VENTAS

| | |
|----------------------------|-------------|
| NOMBRE COMERCIO | |
| Direccion - Telefono - Fax | |
| -REPORTE- | |
| Detalle Ventas | |
| Periodo Reportado: | |
| DESDE: | 01/Feb/2015 |
| HASTA: | 16/Feb/2015 |
| Fecha: | 25/Feb/2015 |
| Hora: | 19:42:02 |
| Ultimo cierre: | 01/Feb/15 |
| Hora: | 05:06:46 |
| Fecha: 16/Feb/2015 | |
| VENTA N°06..Hora: | 19:41 Ven:3 |
| 0012.....Venta por peso | |
| IMPORTE \$ | 26.17 |
| 0025.....Venta por Peso | |
| IMPORTE \$ | 12.29 |
| VENTA N°04..Hora: | 19:20 Ven:2 |
| 0012.....Venta por Unidad | |
| IMPORTE \$ | 4.96 |
| VENTA N°03..Hora: | 19:12 Ven:1 |
| 0012.....Venta por Peso | |
| IMPORTE \$ | 9.35 |
| VENTA N°02..Hora: | 19:05 Ven:1 |
| 0012.....Venta por Peso | |
| IMPORTE \$ | 32.23 |
| Fecha: 15/Feb/2015 | |
| VENTA N°33..Hora: | 00:25 Ven:4 |
| 0012.....Venta por Unidad | |
| IMPORTE \$ | 24.80 |
| SUMA : | |
| \$123.79 | |
| TOTAL kg: | 6.400 |
| TOTAL Un: | 6 |
| SYSTEM | |

5. CERRAR VENTAS

Esta opción permite, una vez realizados los reportes necesarios, BORRAR DE LA MEMORIA de los totales de ventas realizadas para poder comenzar con un nuevo periodo de ventas.

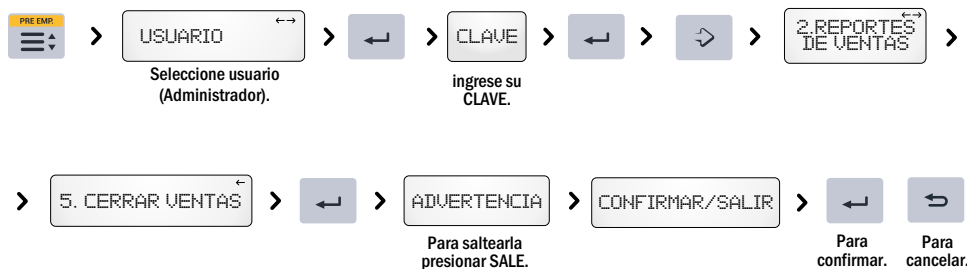

3. Listados

Permite imprimir en papel continuo los datos de los códigos, secciones, etc, cargados en la balanza, organizados de la manera que usted considere mas conveniente. Al realizar los Listados se puede optar por un detalle COMPLETO O RESUMIDO de los datos solicitados .

- ✓ LOS LISTADOS RESUMIDOS sirven de ayuda a la venta, recordandole los principales datos del artículo.
- ✓ LOS LISTADOS COMPLETOS, permiten controlar los datos cargados a los PLUs.

1. PLUs POR SECTOR

Permite visualizar mediante una impresión en papel continuo todos los PLUs que se encuentran cargados en una Sección especificada.

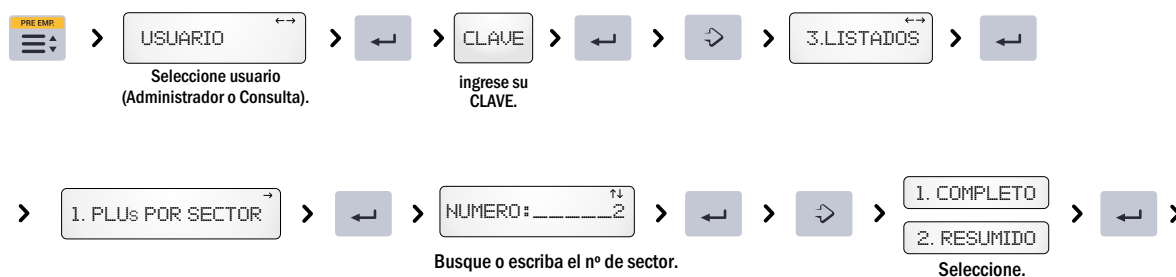

*Con las teclas podrá navegar entre las opciones ya cargadas.

SI SELECCIONO IMPRIMIR LISTADO COMPLETO

| | |
|--|---------|
| NOMBRE COMERCIO Direccion - Telefono - Fax | |
| -LISTADO- SECTOR : 2 | |
| VERDULERIA Fecha: 03/Ene/2015 Hora: 12:34:56 | |
| Lechuga Criolla | |
| P. Lista 1 | \$2.70 |
| P. Lista 2 | \$2.15 |
| Venta por | PESO |
| Numero de seccion | 2 |
| Numero de PLU | 15 |
| Codigo de PLU | 201 |
| Dias vencimiento | 0 |
| TARA | 0.000Kg |
| Tomate Perita | |
| P. Lista | \$13.60 |
| P. Lista 2 | \$22.90 |
| Venta por | PESO |
| Numero de seccion | 2 |
| Numero de PLU | 15 |
| Codigo de PLU | 7985 |
| Dias vencimiento | 0 |
| Tara | 0.000kg |
| Ensalada Mixta | |
| P. Lista 1 | \$4.50 |
| P. Lista 2 | \$4.10 |
| Venta por | UNIDAD |
| Numero de seccion | 2 |
| Numero de PLU | 17 |
| Codigo de PLU | 203 |
| Dias vencimiento | 0 |
| TARA | 0.000kg |
| SYSTEL | |

SI SELECCIONO IMPRIMIR LISTADO RESUMIDO

| | | |
|--|-----------------|----------|
| NOMBRE COMERCIO Direccion - Telefono - Fax | | |
| -LISTADO- SECTOR : 2 | | |
| VERDULERIA Fecha: 03/Ene/2015 Hora: 12:34:56 | | |
| NUMERO | NOMBRE | PRECIO |
| 15 | Lechuga Criolla | \$ 2.70 |
| 16 | Tomate Perita | \$ 13.60 |
| 17 | Ensalada Mixta | \$ 4.50 |
| SYSTEL | | |

✓ Los listados resumidos le permitirán visualizar los datos de mayor importancia.

✓ Los listados completos en cambio, permiten controlar los datos ingresados para cada artículo.

2. PLU DESDE-HASTA

Permite visualizar una cantidad determinada de PLUs seleccionando desde un punto hasta otro de la lista.

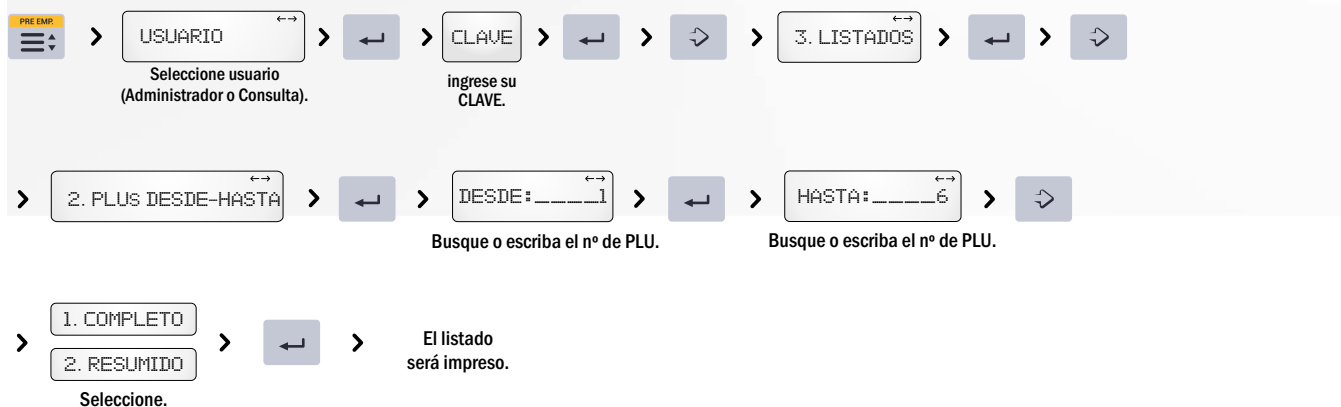

3. LISTAR SECCIONES

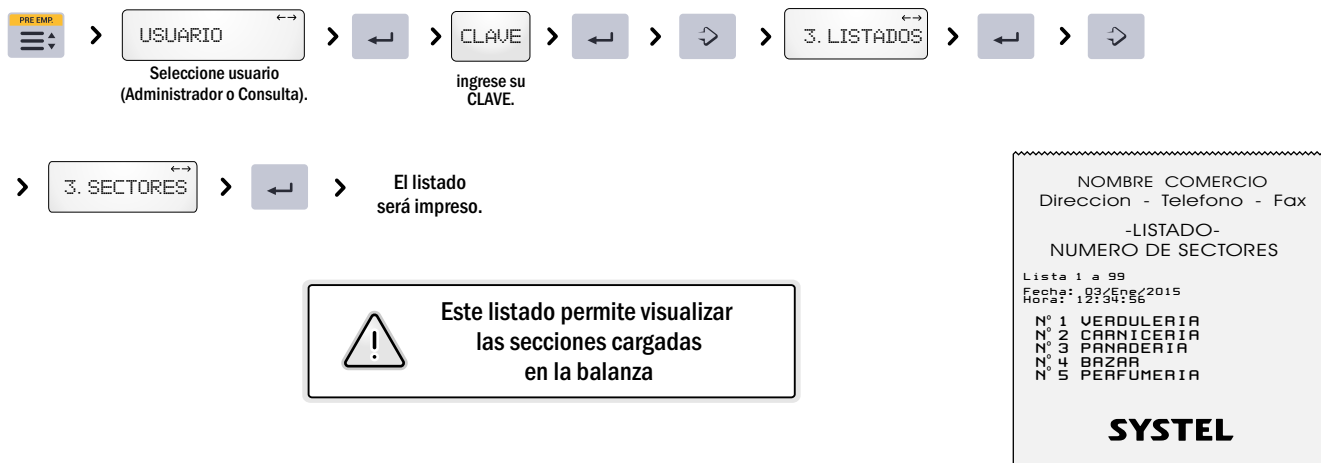

4. LISTAR ACCESOS

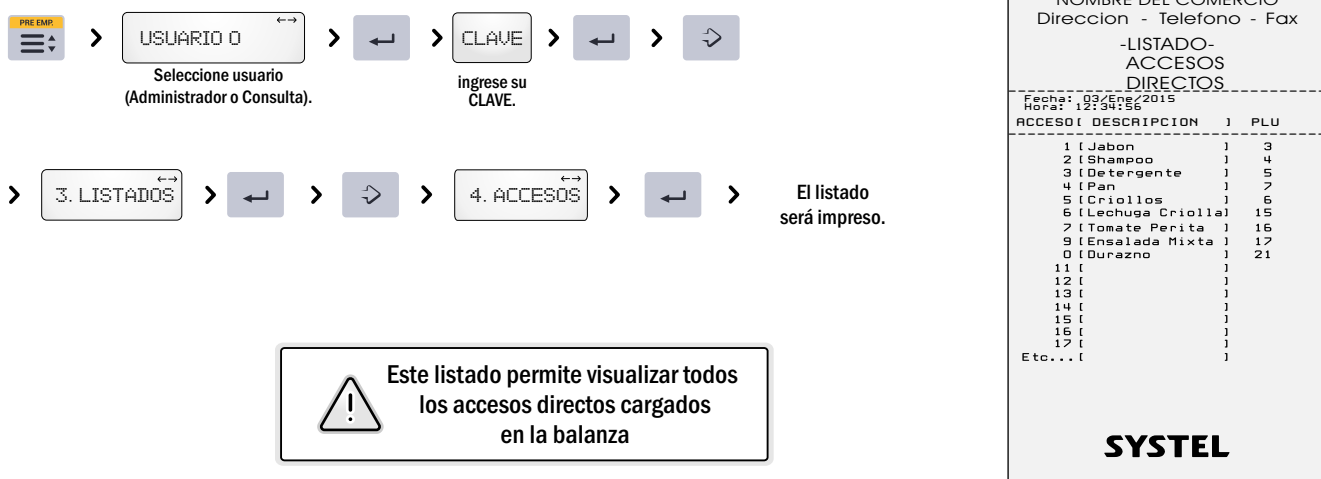

5. LISTAR VENDEDORES

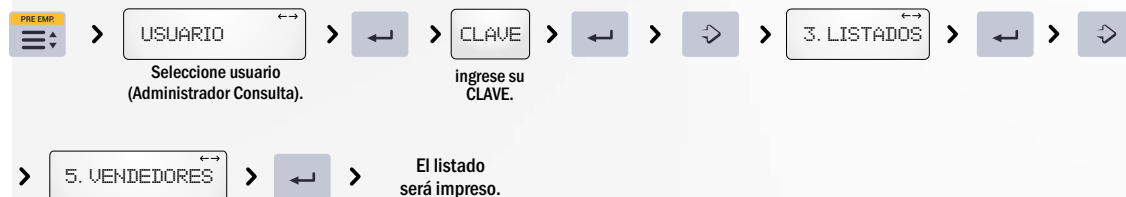

6. LISTAR USUARIOS

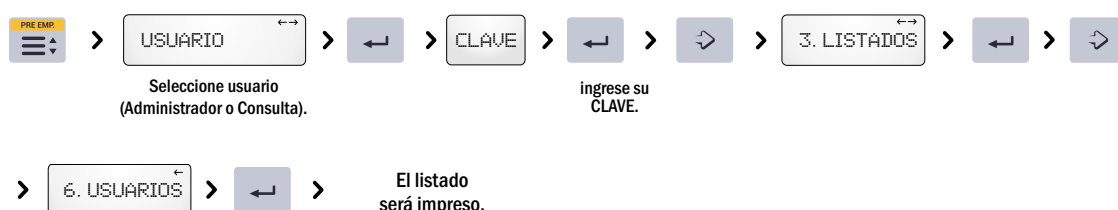

4. Artículos / PLU (Alta-Baja-Modificación)

Permite cargar, modificar o borrar datos de los artículos (PLU) o asignar las teclas de acceso directo de la balanza a los artículos de uso frecuente.

1. CAMBIAR PRECIOS

Mediante esta opción podemos modificar de un modo más directo y rápido los precios de un PLU.

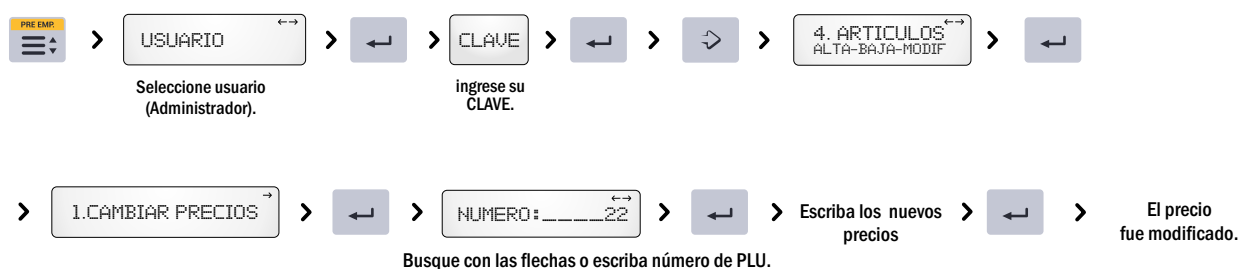

✓ Con las teclas   podrá navegar entre los artículos (PLUs) ya cargados para facilitar las búsquedas.

2. EDITAR/CREAR UN PLU.

En esta opción pueden configurarse y/o modificarse los datos asociados para cada artículo (o PLU).

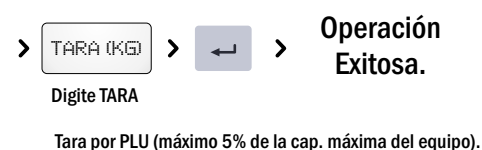
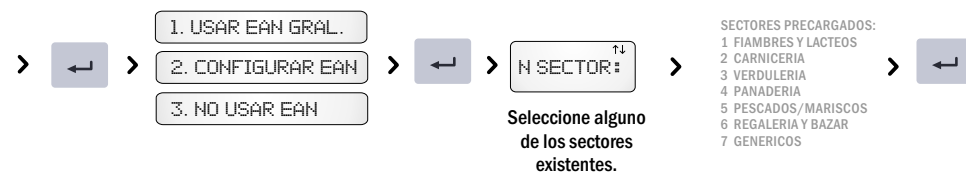
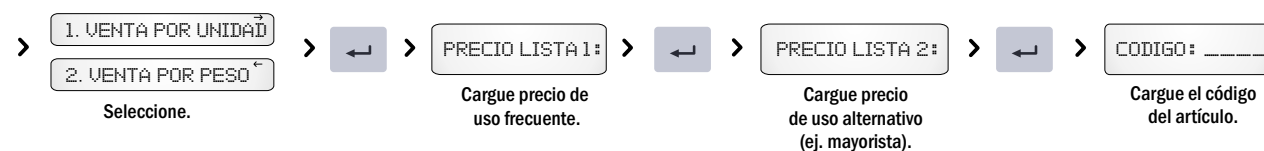
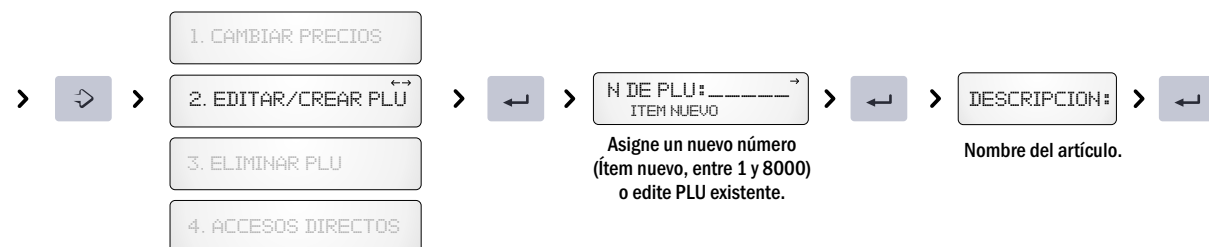

- ✓ Con las teclas podrá navegar entre los artículos (PLUs) o secciones ya cargadas.
- ✓ Con las teclas podrá navegar por las posiciones vacías del equipo, para facilitar la creación de nuevos artículos.

3. ELIMINAR UN PLU.

Cualquier PLU de una sección puede ser eliminado.

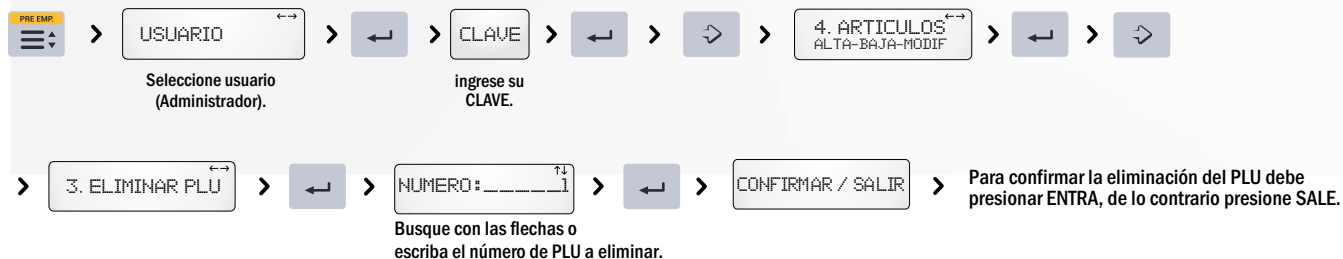

ARTÍCULOS CON PRECIO ABIERTO.



Al momento de crear un nuevo PLU; de editar sus datos, o de cambiar los precios de los artículos, usted podrá optar por dejar alguno de los valores de precio del artículo abierto, ya sea el Precio de Lista 1 (precio principal) o el Precio de Lista 2 (precio alternativo), de manera de ingresarlo manualmente al momento de generar la venta. Para esto, cuando el equipo solicite el valor del precio, colóquelo en cero (vacío).

Durante la venta, cuando llame al PLU, la balanza solicitará un nuevo precio válido para el artículo.

NOTA: Cuando el precio abierto es el Precio de Lista 1, la balanza siempre solicitará que se introduzca un precio de forma manual al momento de la venta del artículo. El precio de Lista 2, en este caso, no tendrá utilidad.

4. CREAR UN ACCESO DIRECTO

Se pueden crear hasta 60 accesos directos a los productos de uso más frecuente, asignando un PLU a cada tecla ubicada en el sector inferior izquierdo del teclado (sección del teclado con letras).

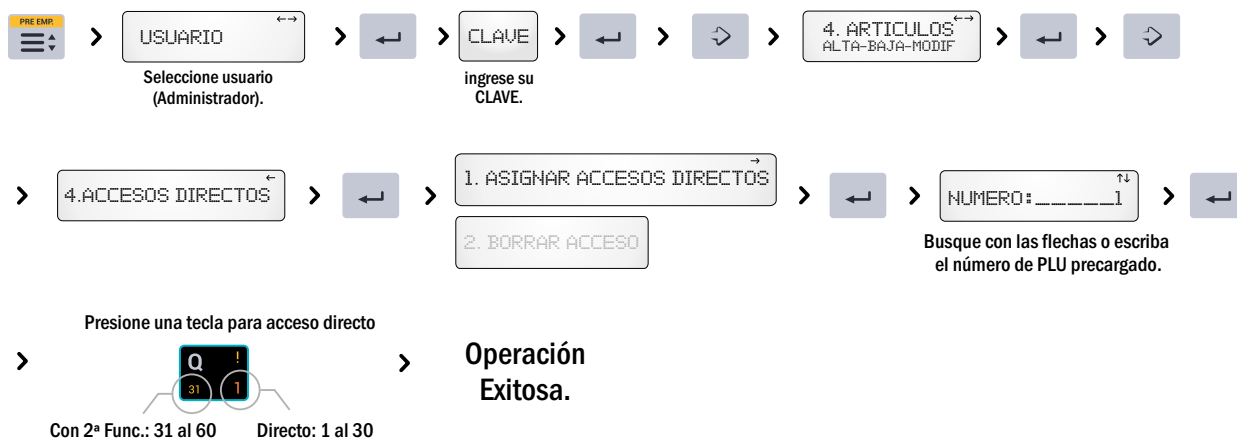

Presionando **2ª F.** + una tecla de acceso directo, podrá programar otros 30 accesos directos, totalizando así 60 accesos directos. (30 directos y otros 30 con 2ª Función).

5. Sectores (Alta-Baja-Modificación)

Permite cargar, modificar y/o borrar Sectores (o secciones) a las que luego se le asociarán los artículos (PLUs). La utilización correcta de las secciones permite dividir los PLUs en grupos, para facilitar los listados, reportes de ventas, mantenimiento y actualización de los datos.

1. EDITAR/CREAR SECTOR.

La creación de sectores permite organizar los PLUs dentro de la balanza.

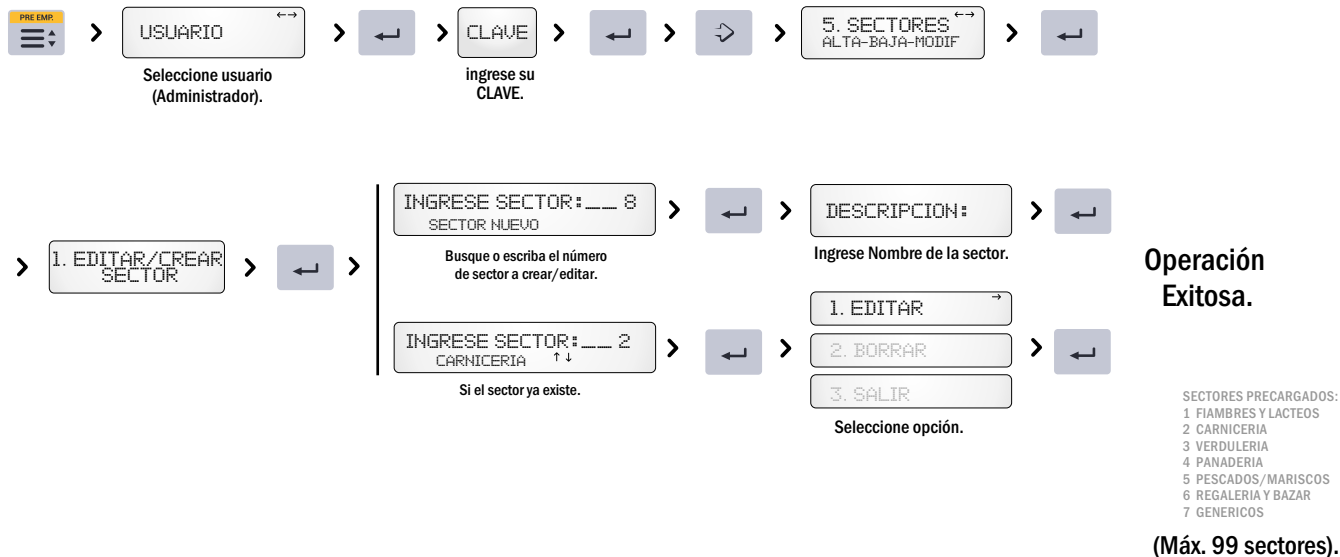

2. ELIMINAR SECTOR.

Permite eliminar cualquier sector con todos los artículos PLUs incluidos en ella

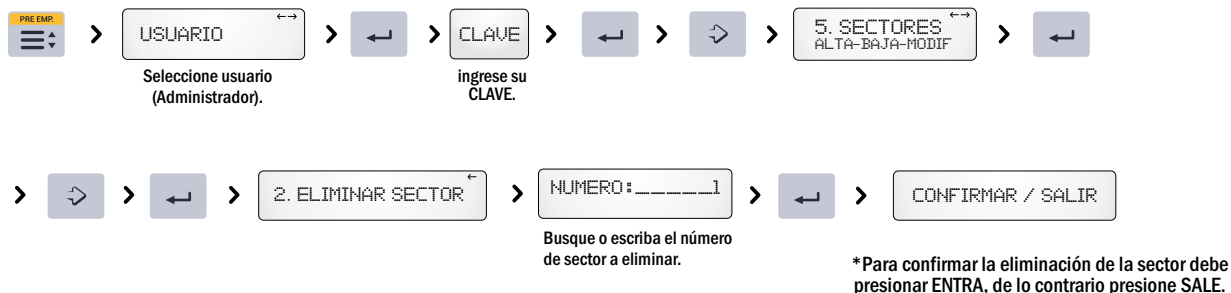

6. Usuarios

Esta opción permite definir un listado de usuarios (max. 21), con la posibilidad de definir distintos permisos para cada uno (venta, consulta, administración). La balanza permite operar hasta cuatro usuarios en simultáneo.

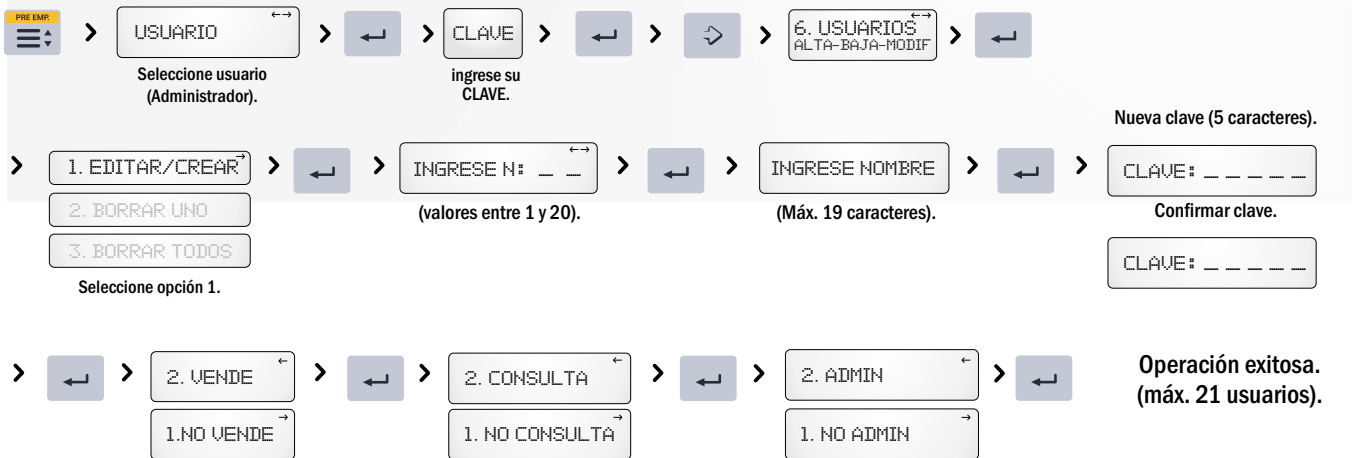

Cada vez que desee iniciar sesión como usuario, proceda de la siguiente manera:



Luego opere normalmente con el equipo.

RECUERDE : El equipo que usted adquirió posee cuatros vendedores logueados de fabrica, (A ,B ,C ,D).

2. BORRAR UNO.

Esta opción permite eliminar un usuario a la vez.

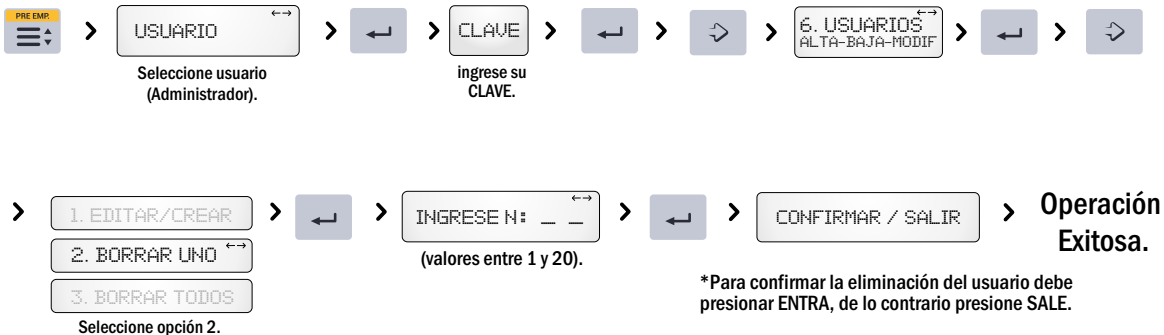

3. BORRAR TODOS.

Esta opción permite eliminar todos los usuarios.

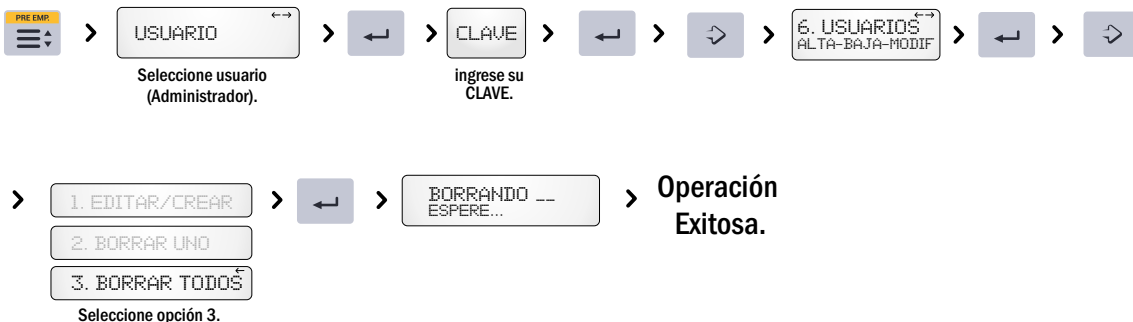

✓ **VENTA POR UNIDAD** (configuración de fábrica: 2 1 P P P P I I I I I X):

Esta configuración de código de barras será la impresa en el comprobante, cuando se venda un artículo por UNIDAD (no pesable). El valor por defecto de la cabecera configurado en fábrica es el número "21", el cual puede utilizarse para que el lector de códigos de la caja identifique dicho artículo como no pesable.

✓ **SUMA DE ARTÍCULOS** (configuración de fábrica: 2 2 A A I I I I I I I I X):

Esta configuración del código de barras será la utilizada cuando dos o más artículos se vendan en un mismo comprobante, y sea por lo tanto imposible incluir el código de artículo en la configuración del código impreso.

Para que el lector de la caja pueda diferenciar entre cada configuración, se aconseja utilizar una cabecera (2 dígitos iniciales) de números fijos diferentes para cada configuración. Los valores configurados de fábrica son: "20" para artículos pesables, "21" para ventas por unidad y "22" para sumatoria de artículos.

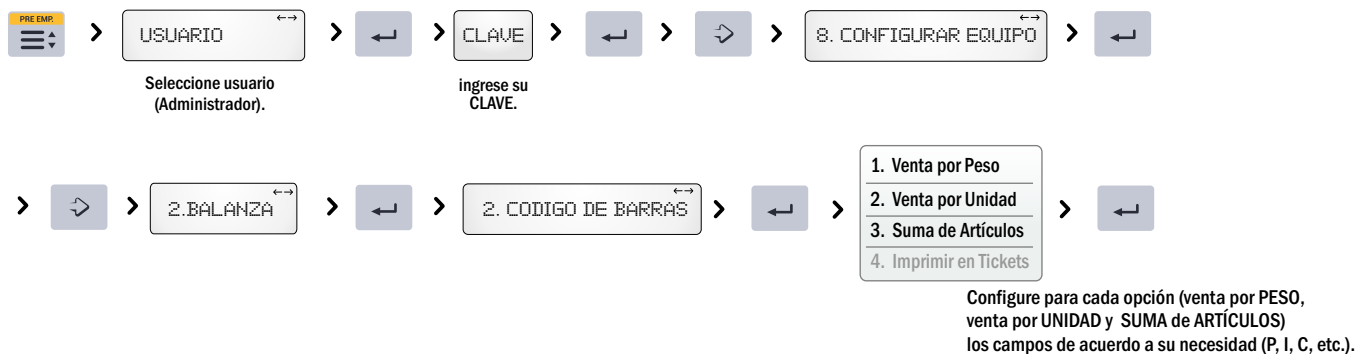

12 dígitos en total para configurar los campos que necesite en el código de barras.

Referencia de los posibles campos a incluir.



Utilice estas teclas para seleccionar el dígito a modificar en cada campo (3 campos en este ejemplo).

Ingrese los datos para configurar del código de barras.

| | | | | | | | | | | | | |
|----|----|----|----|----|----|----|----|-----|----|-----|---|-----|
| Q | ! | W | " | E | \$ | R | % | T | & | Y | / | ... |
| 31 | 1 | 32 | 2 | 33 | 3 | 34 | 4 | 35 | 5 | 36 | 6 | |
| A | ° | S | @ | D | * | F | + | G | - | ... | | |
| 41 | 11 | 42 | 12 | 43 | 13 | 44 | 14 | 45 | 15 | | | |
| Z | | X | | C | | V | | ... | | | | |
| 51 | 21 | 52 | 22 | 53 | 23 | 54 | 24 | | | | | |

Utilice las teclas de escritura y el teclado numérico para definir la configuración de los campos.

Posibles campos a incluir:

Venta por Peso o Unidad

S= Sección.
P= Código de PLU.
I= Importe total.
B= Número de balanza.
C= Cantidad (kg o unidades).
0, 1, 2, ..., 9= Números fijos.

Suma de Artículos

I= Importe total.
B= Número de balanza.
A= Cantidad de artículos ticket.
0, 1, 2, ..., 9= Números fijos.

Ejemplo de posible configuración que incluye: encabezado (20), código PLU (PPPP), e importe total (IIII).

De este modo es posible configurar los datos necesarios, el orden y la cantidad de dígitos para el código de barras, permitiendo organizar y registrar sus ventas.

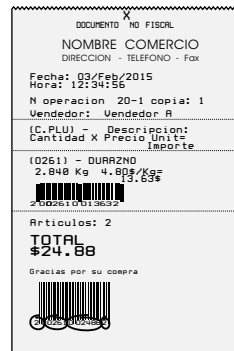

- ✓ Cuando configure un campo, recuerde asignarle la longitud suficiente para contener el mayor valor que este pueda presentar. Ejemplo: para un importe máximo de \$999.99, la configuración debe contener al menos IIIII(5I).
- ✓ Cuando la cantidad de campos asignada sea menor a la cantidad de dígitos requerida para el valor a imprimir, el código de barras no será impreso. Ejemplo: para un art. con código PLU=99999 (genérico pesable), y config. de fábrica (20PPPPIIIIII), el código de barras no será impreso, debido a que el PLU posee 5 dígitos, y la configuración, en este caso, solo permite 4 (PPPP).

- Inclusión de código de barras en ticket.

A fin de ahorrar papel térmico, Ud. podrá optar por imprimir o no los códigos de barras de cada artículo en el ticket, de acuerdo a su necesidad.

PRE EMP. > USUARIO > CLAVE > 8. CONFIGURAR EQUIPO >

Seleccione usuario (Administrador). ingrese su CLAVE.

> 2. BALANZA > 2. CODIGO DE BARRAS

1. Venta por Peso
2. Venta por Unidad
3. Suma de Artículos
4. Imprimir en Tickets

Seleccione opción 4.

1. NO Seleccione NO, para no incluirlo.
2. SI SI, para incluirlo.

| (C. PLU) - Descripción | Capit. x Precio Unit. = Importe | |
|------------------------|---------------------------------|-----------------------------------|
| (0226) DURAZNO | 2,80kg 5,80\$/kg = 16,47 | Artículo Pesable 20PPPPPIIIII |
| (00428) FACTURAS | 12Un 0,80\$/un = 9,60 | Artículo Unitario 21PPPPPIIIII |
| TOTAL \$26,07 | | Suma de artículos 22AIIIIIIII |

IMPORTANTE: tenga en cuenta que para poder imprimir los códigos de barras, además de seleccionar la opción "SI" de la secuencia anterior, los códigos (pesable, unitario y suma) deben ser correctamente configurados de manera de poder contener todos los datos la venta.

3- Copias de un mismo comprobante.

La balanza puede ser configurada para imprimir múltiples copias de un mismo comprobante, ticket, a fin de facilitar posibles controles de caja y puntos de ventas.

PRE EMP. > USUARIO > CLAVE > 8. CONFIGURAR EQUIPO >

Seleccione usuario (Administrador). ingrese su CLAVE.

> 2. BALANZA > 3. COPIAS COMPROBANTES > COPIAS ____ 2

Digite la cant. de copias que desee imprimir de cada comprobante.

Luego de cada impresión podrá presionar la tecla imprimir para generar cada copia, o cualquier otra tecla para proseguir sin imprimirla.

4- Precios permitidos.

La balanza puede ser configurada para habilitar o no distintos precios para un mismo artículo.

PRE EMP. > USUARIO > CLAVE > 8. CONFIGURAR EQUIPO >

Seleccione usuario (Administrador). ingrese su CLAVE.

> 2. BALANZA > 4. PRECIOS PERMITIDOS > 1. Solo Lista 1
2. Solo Lista 1 y 2
3. Listas y Manual

Seleccione la configuración deseada.

5- Códigos genéricos

Permite designar un código genérico (pesable ó unitario).



3. CONECTIVIDAD

La balanza posee un puerto de comunicación ubicado en la parte inferior del equipo que le permite comunicarse con una PC ó conectarse en red con otros equipos. Para mayor seguridad al conectar su balanza en la red de comunicaciones solicite la asistencia técnica de un ATAS (Agente Técnico Autorizado SYSTEL).

- Identificación

La identificación es un número de 1 al 99 que permite a la PC identificar cada balanza conectada, independientemente del puesto o punto de venta en que se encuentre. Para configurar el n° de identificación prosiga de la siguiente manera:



Nunca se debe colocar a dos o mas balanzas de la red el mismo número de identificación.



Funcionamiento mediante el software de gestión de la balanza.

En caso que se seleccione ESPERAR SINCRONIZACIÓN DE DATOS AL ENCENDER/INICIO, la balanza quedará a la espera de que la PC controle y actualice las bases de datos.

Solo cuando la PC termine la sincronización, la balanza podrá comenzar a operar.

En este caso cada vez que encienda el equipo se visualizara el mensaje: "ACEDIENDO A LA RED", la balanza está esperando que desde el software de gestión se actualicen los datos.

Un indicador en el visor (), le indicará cuando exista actividad de sincronización en la RED.

Si al encender el equipo, por algún problema técnico, no puede tener acceso a la RED de comunicación, para liberar el equipo se debe presionar la tecla SALE, visualizará un nuevo mensaje: "LOS DATOS DEL EQUIPO PUEDEN ESTAR DESACTUALIZADOS..." esto significa que el equipo no pudo actualizar los datos por no tener acceso al servidor.

Presionando SALE puede saltar la leyenda. Luego ingrese la CLAVE DE ACCESO DE ADMINISTRADOR para comenzar a operar la balanza sin conexión a la RED.

4- DATOS DEL COMERCIO

Permite incorporar los datos referidos al comercio. Estos datos se imprimirán como encabezado en cada una de las impresiones del equipo.

PRE EMP. > USUARIO <=> <-> CLAVE <-> >-> 8. CONFIGURAR EQUIPO <-> <->

Seleccione usuario (Administrador). ingrese su CLAVE.

> >-> 4. DATOS DEL COMERCIO <=> <-> LINEA 1 <-> <->

Escriba el encabezado que desee (Hasta 18 caracteres).

> LINEA 2 <-> <->

Escriba el encabezado que desee (Hasta 32 caracteres).

DOCUMENTO NO FISCAL

NOMBRE COMERCIO
DIRECCION - TELEFONO - Fax

Fecha: 09/09/2015
Hora: 12:34:56

N.Operacion 20-1 copia: 1
Vendedor: Vendedor A

| [C.PLU] | Descripcion: | Cantidad | X Precio | Unite | Importe |
|---------|--------------|----------|----------|----------|---------|
| (0261) | DURAZNO | 2.848 | Kg | 4.803/Kg | 13.658 |

Articulos: 2

TOTAL
\$24.88

Gracias por su compra

5- MONEDA

Permite definir el símbolo monetario (ej. \$, USD, etc.), como así también la coma decimal para el precio. Esta configuración es la que se mostrará en los comprobantes en las impresiones de venta o listados.

PRE EMP. > USUARIO <=> <-> CLAVE <-> >-> 8. CONFIGURAR EQUIPO <-> <->

Seleccione usuario (Administrador). ingrese su CLAVE.

> >-> 5. MONEDA <=> <->

ESCRIBA el símbolo que desee (ej. \$, USD, etc.). Seleccione la coma de precio que desee.
4.2 > \$0000.00 6.0 > \$ 000000

9. Memoria

Permite ver el estado de la memoria y eliminar grupos de información de forma masiva, o restaurar la balanza a su configuración de fábrica.

1. ESTADO DE MEMORIA

Esta opción permite conocer la cantidad y el porcentaje de Artículos, Accesos Directos y Secciones almacenados en la balanza.

PRE EMP. > USUARIO <=> <-> CLAVE <-> >->

Seleccione usuario (Administrador). ingrese su CLAVE.

> 9. MEMORIA <=> <-> 1. ESTADO MEMORIA <-> <->

NOMBRE COMERCIO
Direccion - Telefono - Fax

-REPORTE-
MEMORIA

Fecha: 09/09/2015
Hora: 12:34:56

| | | | | | |
|------------|------------|----|----|------|---------|
| ARTICULOS: | Utilizados | 4 | de | 8000 | (0.07%) |
| ACCESOS: | Utilizados | 18 | de | 60 | (0.30%) |
| SECTORES: | Utilizados | 7 | de | 99 | (0.50%) |

SYSTEL

IMPRESIÓN DEL ESTADO DE MEMORIA

2. BORRAR ACCESOS

Esta opción permite eliminar todos los ACCESOS DIRECTOS guardados en la memoria del equipo, sin perder los productos o secciones.

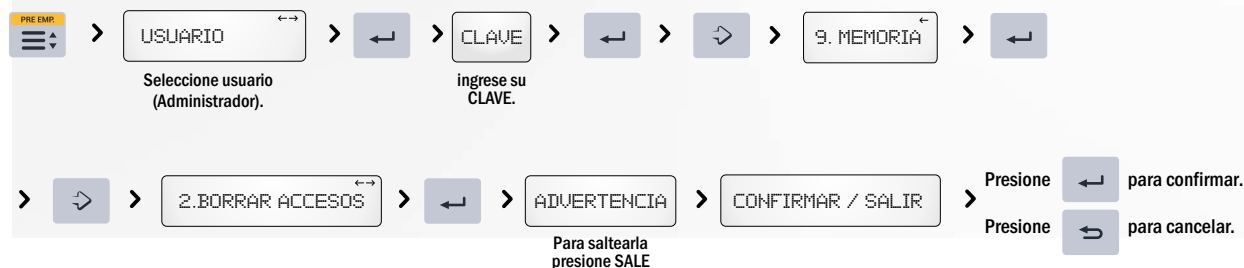

3. BORRAR PLUS

Esta opción permite eliminar todos los PLUS (artículos) guardados en la memoria del equipo.

Para realizar esta acción previamente se deben cerrar ventas (página 28).

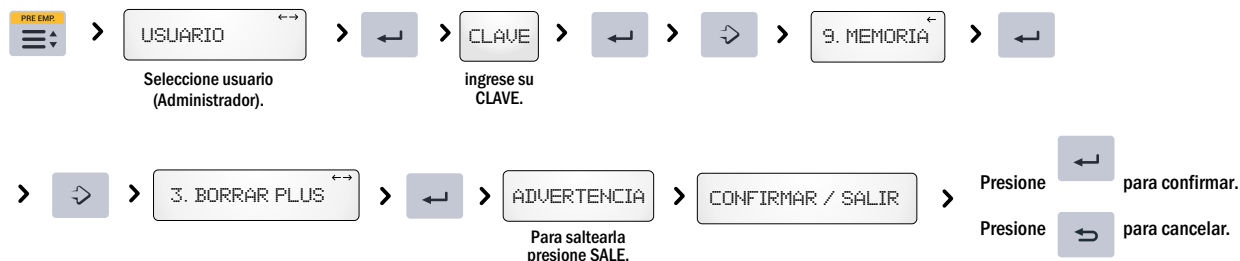

4. BORRAR SECTORES

Esta opción permite eliminar SECTORES guardados en la memoria del equipo.

Para realizar esta acción previamente se deben cerrar ventas (página 28).

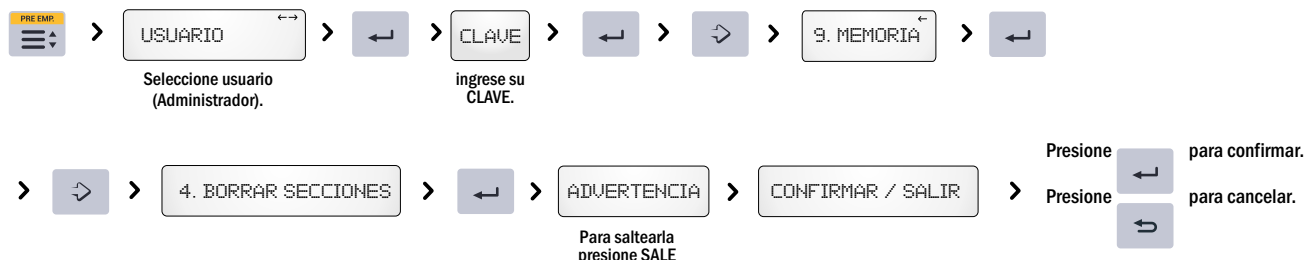

5. VALORES DE FÁBRICA

Esta opción permite volver el equipo a la configuración de fábrica.

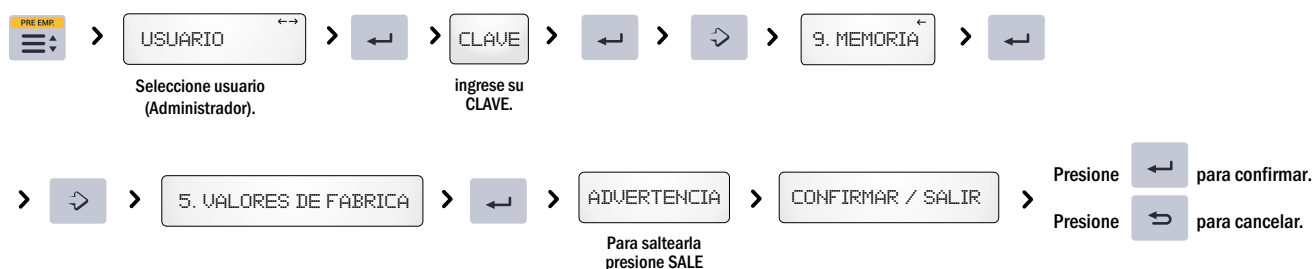

IMPORTANTE: se eliminarán todos los datos y configuraciones guardados en la memoria del equipo: Accesos Directos, Sectores, PLUS o Artículos, Usuarios, etc.
Los formatos de impresión configurados volverán también a configuración original de fábrica.

Impresor

1. Características

- Impresión térmica en Papel Continuo.
- Tamaño de papel continuo de 57 mm de ancho.
- Ajuste del tono de impresión (configurable desde teclado de la balanza).



Con Papel Continuo, el impresor ubica la impresión en una posición adecuada para realizar el corte sin pérdida de la información. Para ello, debe tirar del papel recortándolo con la cuchilla dentada.

2. Tipos de papel y formato de impresión

El impresor de la Balanza CUORA funciona, con rollos de papel de 57mm de ancho (papeles térmicos de uso general), con los siguientes diámetros:

Tamaños de rollos de papel:

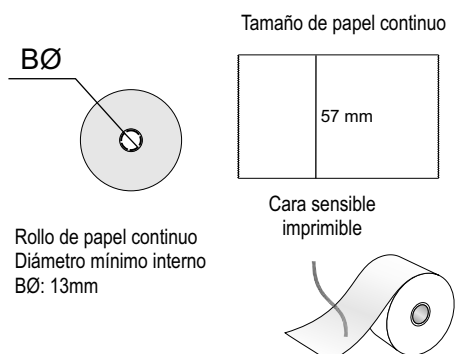

3. Cambio de papel

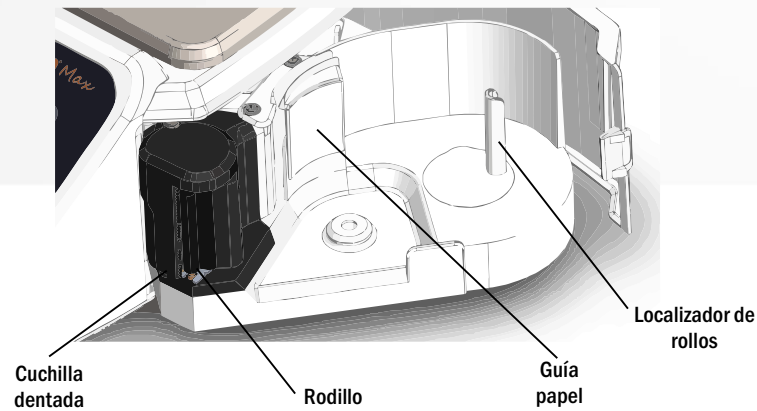

INSTRUCCIONES:

1. Coloque el rollo de papel en el "Localizador de rollos".
2. Pase el papel entre la "Guía papel".
3. Doble el extremo del papel como haciendo una flecha.
4. Coloque el extremo del papel, con la punta doblada, lo más cerca posible del "Rodillo".
5. Presione el botón "Avance de papel" hasta que el papel haya avanzado unos cuantos centímetros, (aproximadamente 5 cm.)
6. Cierre la puerta del impresor corte el sobrante de papel y comience a usar el equipo.

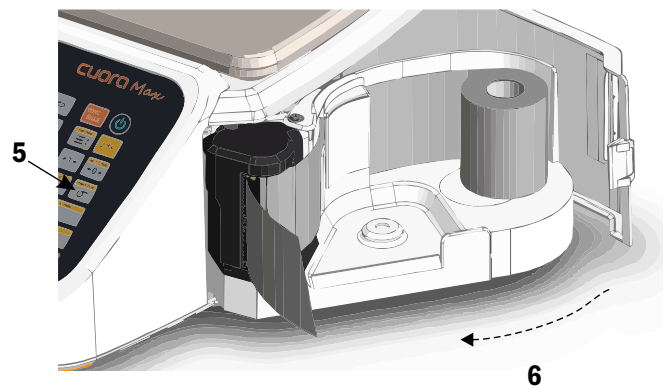
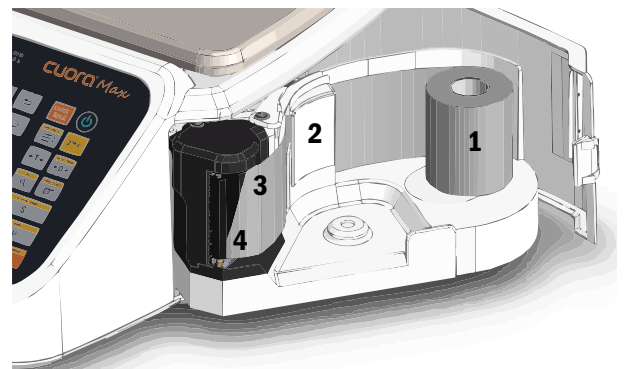

Solución de problemas

1. Si su balanza no enciende, verifique.

- Si ha accionado la tecla de encendido .
- Si está conectada a la red de alimentación.
- Si persiste el problema consulte inmediatamente con un ATAS.

2. Si el peso no es correcto o estable, verifique.

- Si está conectada a una línea de alimentación compartida con motores eléctricos o tubos fluorescentes.
- Si existen corrientes de aire sobre la balanza.
- Que el equipo tenga descarga a tierra.
- Que el producto a pesar sólo tenga contacto con la bandeja de acero inoxidable.
- Que la bandeja de la balanza esté correctamente colocada y que no tenga contacto con el mástil (en caso del modelo que lo incluye).
- Si ha estado utilizando previamente la función TARA y no ha descargado el valor de tara (ver indicador en el visor).
- Si existe algún cuerpo extraño debajo de la bandeja.
- Si ha encendido la balanza con un peso sobre la bandeja, de ser así, apague y encienda nuevamente el equipo.
- Que el equipo se encuentre perfectamente nivelado y apoye en todas sus patas.

3. Problemas de impresión.

- Si la impresión muestra zonas tenues, limpie el cabezal.
- Si el papel continuo sale sin impresión, verifique que el lado imprimible mire hacia la pared lateral del impresor.
- Si los datos impresos no corresponden o presentan marcas horizontales, comuníquese con el Agente Técnico Autorizado Systel.
- Se debe tener cuidado de no torcer el papel continuo al jalarlo, se recomienda tirar hacia la cuchilla al momento de cortarlo.
- En caso de descarrilarse el papel continuo debe suspender las acciones, para abrir el módulo impresor y acomodar el rollo.



- **IMPORTANTE:** apagar y desconectar el equipo de la red eléctrica, antes de realizar cualquier intervención.
- Si después de revisar las sugerencias anteriores su balanza sigue con problemas, comuníquese con el Agente Técnico Autorizado Systel (ATAS).

Mantenimiento

1. Ajuste

- Para una correcta respuesta del equipo es recomendable verificar la calibración del equipo cada 1 año de uso, para ello consulte al ATAS más cercano a su domicilio.
- Este período puede variar dependiendo de la frecuencia de uso, las condiciones y las exigencias en que se encuentra operando.
- El ajuste con una pesa trazable según patrones nacionales, le asegura la confiabilidad de la respuesta del equipo.

Pesa trazable
según patrones nacionales

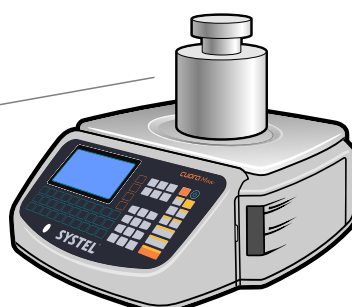

2. Limpieza de equipo

- Si desea realizar la limpieza del equipo utilice un trapo húmedo, sin el agregado de polvos abrasivos, o sustancias químicas que puedan dañar el gabinete.
- Si la grasitud en el gabinete es excesiva, puede utilizar detergente o alcohol isopropílico.
- Es aconsejable limpiar el plato con desinfectantes (Por ej. lavandina), si suele colocar alimentos directamente sobre el mismo.
- Cuando realiza la limpieza, al retirar el plato, evite que ingresen líquidos al interior del gabinete a través de los accesos al sistema de pesaje, esto puede provocar un daño irreparable.

3. Limpieza del Impresor

- Apagará y desconectar el equipo de la alimentación eléctrica antes de comenzar la limpieza.
- Abrir la tapa del módulo impresor, retírelo hacia afuera y retire el rollo de papel continuo.
- Utilizar un paño húmedo con agua para limpiar el equipo, el uso de productos químicos puede dañar las piezas plásticas.
- Es muy importante que no se ralle el cabezal.
- Esperar por lo menos 30 minutos antes de cerrar el impresor y volver a conectar el equipo.

4. Desinfección.

- Si detecta que el equipo no responde correctamente puede deberse a obstrucciones en el mecanismo de pesaje o de impresión por el ingreso de insectos y/o suciedad interna. Envíe el equipo a un ATAS para realizar su re-calibración y/o limpieza interna.
- Mantenga su local desinfectado según lo establecen las reglamentaciones vigentes, de esa forma ayudará a prevenir futuros inconvenientes en su equipo.

SYSTEMEL®

www.systel.com.ar

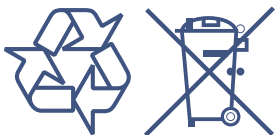

NOM



Sistema de
Gestión
ISO 9001:2015

www.tuv.com
ID 9105051551

Prohibida la copia o reproducción parcial o total del presente manual.

Este manual cód. 34394 - Rev. 03, contiene información actualizada a la fecha Agosto de 2020. Para información sobre cambios introducidos en este equipo después de esta fecha, contactar al Agente Técnico Autorizado Systel más cercano (ver listado ATAS).

SYSTEMEL S.A. - Telefax: 0054 (0351) 493 1001 Rot. - systel@systel.com.ar - www.systel.com.ar
REPÚBLICA ARGENTINA

Importador y Distribuidor en México: SYSTEMEL BALANZAS SA de CV.
Av. Revolución 470 - PB 1, Colonia San Pedro de los Pinos, Benito Juárez, CP 03800, Ciudad de México,
Tel. (+52) 1 56 1629 4532 | calidad@systel.mx | www.systel.mx



Para su uso en México, la operación de este equipo está sujeta a las siguientes dos condiciones: (1) es posible que este equipo o dispositivo no cause interferencia perjudicial y (2) este equipo o dispositivo debe aceptar cualquier interferencia, incluyendo la que pueda causar su operación no deseada.

Modelos para México: CM30MSTUMX; CM15MSTUMX; CM30PSTUMX; CM15PSTUMX